

**Mode d'emploi
du fauteuil roulant verticalisateur tout
électrique**

P-eStand

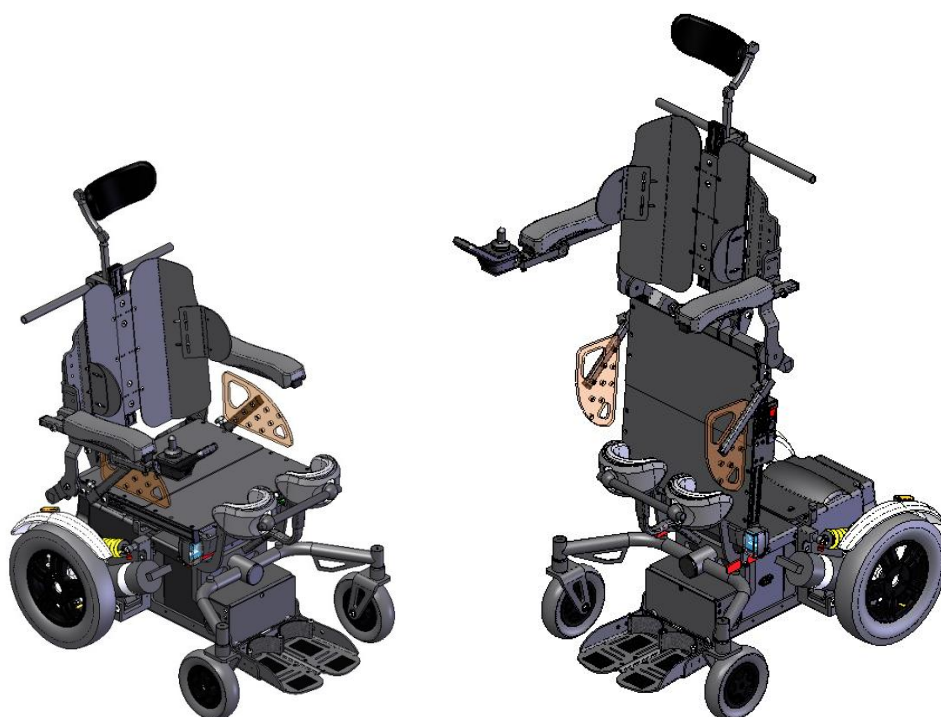

POWERSTAND

TABLE DES MATIERES

INTRODUCTION	4
Chapitre I – SECURITE	5
1.1 – Consignes de sécurité :	5
1.2 – S’installer et sortir du fauteuil :	5
1.3 – Passage de marches ou d’escaliers :	5
1.4 – Monter ou descendre une pente :	5
1.5 – nœud d’attache :	5
1.6 – Transport du fauteuil en voiture :	6
Chapitre II – MISE EN SERVICE	7
2.1 – Déballage	7
2.2 – Montage dossier	7
2.3 – Embrayage et débrayage des moteurs	8
2.3.1 - Embrayage : mode propulsion électrique	8
2.3.2 - Débrayage : mode « roue libre »	8
Chapitre III – REGLAGES	9
3.1 En position assise.	9
3.1.1 – Profondeur d’assise	9
3.1.2 – Accoudoirs	12
3.1.3 – Repose-pieds	13
3.1.4 – Ensemble genouillères	15
3.1.5 – Protège-vêtements latéraux :	17
3.1.6 – Réglage suspension.	17
3.1.7 – Anti-faseillement.	18
3.2 – En position debout	19
3.2.1 – Mise en place des genouillères	19
3.2.2 – Mise en place des accoudoirs en position horizontale	19
3.2.3 – Mise en place de la sangle de buste	20
Chapitre IV – PRISE EN MAIN	21
4.1 – Manipulateur	21
4.2 – Mise en marche du manipulateur	22
4.3 – Comprendre l’écran tactile	23
4.3.1 – Interagir l’écran tactile :	23
4.3.2 – Comprendre l’écran tactile :	24
4.3.3 – Jauge batterie :	25
4.3.4 – Barre d’état	25
4.3.5 – Bouton de navigation	26
4.3.6 – Entête carte de fonction	27
4.3.7 – Carte de fonction	28
4.3.8 – Information des fonctions	29
4.4 – Direction	29
4.5 – Carte de conduite	30
4.6 – Affichage et contrôle de la vitesse	30
4.7 – Eclairage & tableau de bord	32
4.8 – Klaxoner	33
4.9 – Arrêt d’urgence	33
4.10 – Commande de secours : Retour d’urgence à la position assise	33
Chapitre V – POSITIONS & VERTICALISATION	34
5.1 – Carte siège	34
5.2 – Verticalisation	37
5.3 – Inclinaison dossier	37
Chapitre VI – CONNEXION	38
6.1 – Connexion	38
6.1.1 – Configurer une carte de connexion	39
6.1.1.1 – Associer le manipulateur LiNX avec l’appareil de l’utilisateur	39
6.1.1.2 – Lier la carte de connexion avec l’appareil utilisateur	43
6.2 – Connexion périphérique	44

6.3 – Configuration et fonctionnement mouvement de souris	45
6.3.1 – Configuration	45
6.3.2 – Fonctionnement	46
6.3.2.1 – Indication de l'opération	46
6.3.2.2 – Déplacement du curseur	46
6.3.2.3 – Clic gauche & droit	47
6.4 – Configuration et fonctionnement boutons de commande	47
6.4.1 – Configuration	47
6.4.1.1 – Affecter des actions aux boutons – périphériques iOS	47
6.4.1.2 – Activer le contrôle de bouton	48
6.4.1.3 – Affecter des actions aux boutons – périphériques Android	49
6.4.1.4 – Activer le contrôle de bouton	50
6.4.2 – Fonctionnement	50
6.5 – Déconnecter un appareil	51
6.6 – Oublier un appareil	51
Chapitre VII – MAINTENANCE	52
7.1 – Batteries & charge	52
7.1.1 – Caractéristique des batteries Lithium	52
7.1.2 – Caractéristique des batteries AGM gel	52
7.1.3 – Charge des batteries	53
7.1.4 – Recommandations usages batteries	54
7.1.5 – Autonomie du fauteuil	54
7.2 – Chargeur embarqué (in-board charger)	55
7.3 – Gonflage des roues	55
7.4 – Nettoyage et entretien	56
7.4.1 – Nettoyage :	56
7.4.2 – Entretien :	56
7.4.3 – Contrôle quotidien :	56
Chapitre VIII – CARACTERISTIQUES TECHNIQUES	57
8.1 – Stabilité	58
8.2 – Durée de vie	58
8.3 – Identification	58
8.3 – Câblage et schéma électrique	59
8.4 – Dépannage rapide	59
Chapitre IX : NORMES ET HOMOLOGATIONS	60
9.1 – Marque de conformité « CE »	60
9.2 – Compatibilité électromagnétique	60
9.3 – Recyclage	60
Chapitre X - GARANTIE	61

INTRODUCTION

Vous venez d'acquérir un fauteuil roulant P-eStand de marque PowerStand et nous espérons que vous en serez entièrement satisfait.

Avant toute utilisation, il est indispensable de prendre connaissance de cette notice dans les moindres détails. Vous y trouverez de nombreux conseils en matière d'utilisation et d'entretien pour vous garantir une meilleure sécurité.

Les fauteuils électriques verticalisateur PowerStand sont conçus pour améliorer la mobilité et la santé des personnes pesant au maximum 120 kg.

PowerStand ne peut être tenu responsable en cas de dommages matériels et/ou corporels résultant d'une mauvaise utilisation d'un de ses fauteuils électriques. PowerStand décline également toute responsabilité en cas de dommages matériels et/ou corporels résultant d'un non-respect des instructions et des recommandations exposées dans le présent manuel d'utilisation.

Si vous rencontrez un problème avec votre fauteuil électrique verticalisateur que vous n'arrivez pas à résoudre en suivant les instructions et recommandation de ce manuel, veuillez contacter votre revendeur PowerStand. Vous trouverez le nom du modèle ainsi que le numéro de série de votre fauteuil, sur le châssis au droit du palonnier sous l'assise.

Rappel des points de sécurité et d'entretien à respecter impérativement :

1) Sécurité

La verticalisation du fauteuil se pratique exclusivement sur un sol plat, loin de tout escalier, rampe d'accès ou pente.

2) Réglages

Ce fauteuil doit OBLIGATOIREMENT être réglé par le revendeur qui saura effectuer les réglages adaptés à votre morphologie. En aucun cas, vous ne devez tenter de le régler par vous-même.

3) Maintenance annuelle

Pour qu'il vous donne satisfaction longtemps une révision annuelle auprès d'un revendeur agréé est indispensable afin de contrôler les dispositifs de sécurité.

4) Bienfaits physiologiques de la verticalisation pluriquotidienne.

L'utilisation de ce fauteuil doit se faire uniquement sur prescription médicale.

Une rééducation progressive à la station debout avec votre Kinésithérapeute est fortement recommandée avant l'usage quotidien d'un fauteuil verticalisateur.

Le bénéfice de la position debout sera essentiellement tiré de l'alternance fréquente des positions "assis-debout-assis".

Cette alternance diminue le risque d'escarres. La verticalisation, fréquemment répétée au cours de la journée pour effectuer les gestes de la vie quotidienne, régularise progressivement le fonctionnement intestinal et urinaire, et participe à l'amélioration de l'état articulaire, osseux et sanguin.

5) Garantie

Nous vous remercions de retourner la carte de Garantie (situé en fin de livret) le plus rapidement possible afin que nous puissions intervenir en cas de nécessité.

Nous sommes à votre écoute pour toute remarque ou suggestion et restons à votre disposition pour tout complément d'informations.

Si vous souffrez d'un handicap visuel, vous pouvez retrouver ce manuel d'utilisation en version PDF sur notre site 4power4-powerstand.com.

1.1 – CONSIGNES DE SECURITE :

Avant toute utilisation du fauteuil, il est indispensable de lire le mode d'emploi.

Il est obligatoire de se conformer aux mesures de sécurité ci-après pour garantir la sécurité des utilisateurs :

- Ne pas emprunter une pente de plus de 6° lorsque le fauteuil est en position debout (dans le cas contraire, une sécurité amènera le fauteuil jusqu'à sa position assise).
- Ne pas circuler avec le dossier complètement abaissé.
- Ne pas verticaliser le fauteuil lorsque le dossier est abaissé.
- Ranger le câble de charge dans l'emplacement prévu à cet effet, avant toute utilisation du fauteuil.
- Ne pas transporter et/ou tracter des charges autres que l'utilisateur.
- Ne pas circuler avec à plusieurs sur le fauteuil.
- Le fauteuil n'est pas un système de levage, de manutention d'objets.
- Veillez à ce que personne ne soit derrière le fauteuil pendant le retour à la position assise.
- La température de surface de votre fauteuil est susceptible d'augmenter lorsque celui-ci est exposé à une source de chaleur tel que le soleil.
- Utiliser le fauteuil uniquement lorsque la température ambiante est comprise -10°C et 50°C
- Evitez d'utiliser votre fauteuil sur une surface glissante (verglas, carrelage mouillé, etc....)
- Ne pas utiliser votre fauteuil sous l'influence de l'alcool, stupéfiants et/ou médicaments
- Les coussins répondent aux exigences de la norme NF EN 1021, néant moins il est recommandé d'éviter de mettre en contact toute partie du fauteuil avec une source de chaleur pour provoquer une inflammation
- Eviter tout contact physique avec moteurs du fauteuil roulant, cela peut occasionner des brûlures.
- Ne fumez pas lorsque vous utilisez le fauteuil roulant. Risque de blessure grave ou de mort en cas d'incendie, si l'occupant du fauteuil n'est pas en mesure de s'éloigner rapidement de la source d'incendie.
- Evitez d'utiliser ou de ranger votre fauteuil à proximité d'une flamme nue ou de produits combustibles.

1.2 – S'INSTALLER ET SORTIR DU FAUTEUIL :

Votre médecin et/ou votre thérapeute vous indiquera la manière de vous transférer en fonction de votre mode de vie et de votre état de santé.

1.3 – PASSAGE DE MARCHES OU D'ESCALIERS :

Quelques soit l'obstacle, toujours l'aborder lentement et de préférence en présence d'une tierce personne. Ne jamais franchir d'obstacles supérieurs à 8 cm.

1.4 – MONTER OU DESCENDRE UNE PENTE :

En montée, toujours se pencher vers l'avant et évitez tout changement brusque de direction.

En descente, toujours se pencher vers l'arrière. De plus il est essentiel de bien maîtriser sa vitesse.

Dans tous les cas, pour limiter le risque de chute, ne pas emprunter de pentes trop raides (pente maximum de 8 degrés), ni trop longues (risque d'emballement) ni en devers (risque de renversement).

1.5 – NŒUD D'ATTACHE :

Pour votre sécurité vérifiez le nœud d'attache de la ceinture (ou du harnais) de sécurité qui doit être double.

La boucle doit passer DEUX fois dans l'anneau comme indiqué sur figure 1 :

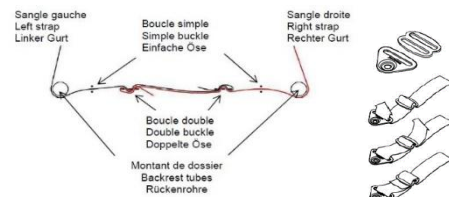

Figure 1 : ceinture de sécurité

1.6 – TRANSPORT DU FAUTEUIL EN VOITURE :

Le transport du fauteuil ne peut se faire que lorsqu'il est vide. Il doit être solidement arrimé au véhicule au moyen des 4 points d'ancrages situés sur le châssis et le palonnier (voir figure 1 & 2).

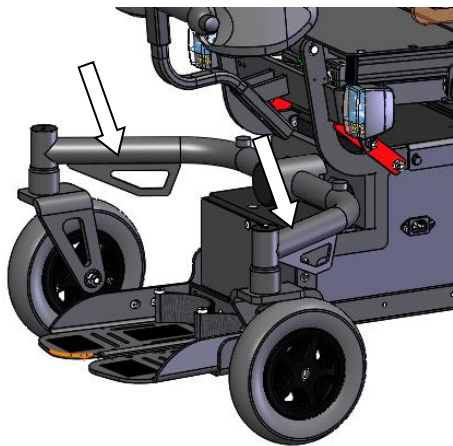

Figure 1 : anneau d'ancrage palonnier

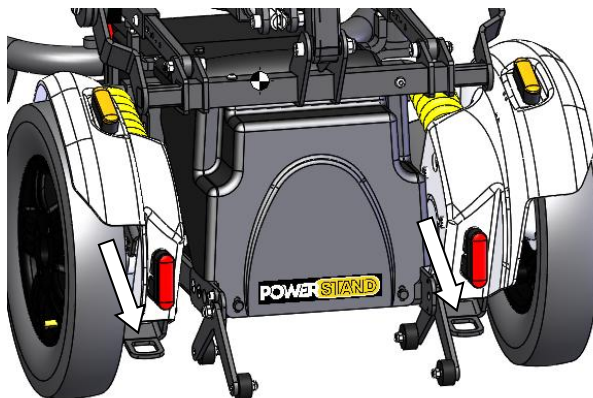

Figure 2 : anneau motorisation arrière

Pour transporter le fauteuil dans un véhicule, l'encombrement peut être réduit en rabattant le dossier et la palette repose-pieds (voir chapitre II).

⚠ Attention
Après chaque remontage du fauteuil, il faut impérativement vérifier le bon verrouillage des éléments, avant toute nouvelle utilisation.

⚠ Attention
Le fauteuil ne peut en aucun cas servir de siège pour véhicule

Chapitre II – MISE EN SERVICE

2.1 – DEBALLAGE



Figure 3 : Ouverture du carton

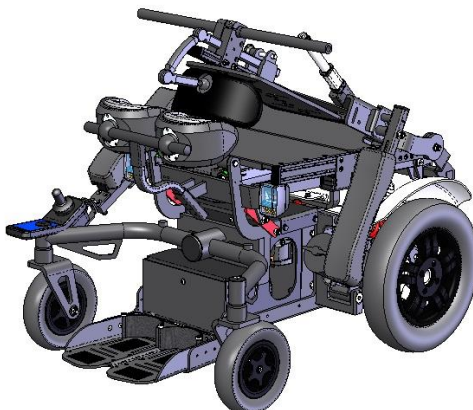

Figure 4 : fauteuil sorti du carton

Afin d'éviter de lever une charge trop lourde, il est conseillé d'ouvrir le carton par le devant et non pas par le dessus.

Faire ensuite rouler le fauteuil vers l'avant, sans le soulever.

2.2 – MONTAGE DOSSIER

Pour faciliter le transport, le fauteuil est livré avec son dossier rabattu, repose-palette relevé, anti-bascules et protège-vêtements détachés.

Pour mettre en place le dossier et son vérin il suffit de redresser le dossier et d'insérer l'attache rapide du vérin dans son logement (voir figure 4).

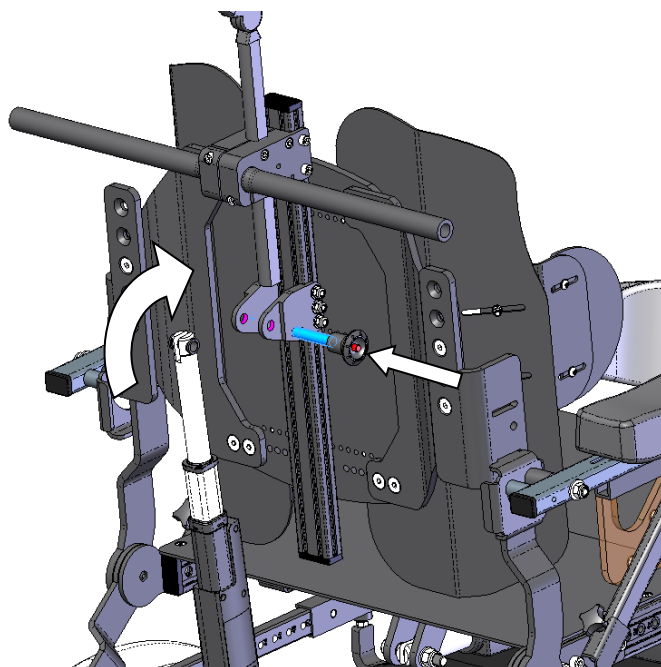

Figure 4: fixation du dossier

2.3 – EMBRAYAGE ET DEBRAYAGE DES MOTEURS

Votre fauteuil peut à la fois fonctionner en "mode électromoteur" ou en "mode roues libres" afin de permettre à une tierce personne de déplacer le fauteuil sans utiliser la motorisation.

Les leviers d'engagements se trouvent sur le dessus des moteurs, de part et d'autre du fauteuil.

2.3.1 - Embrayage : mode propulsion électrique

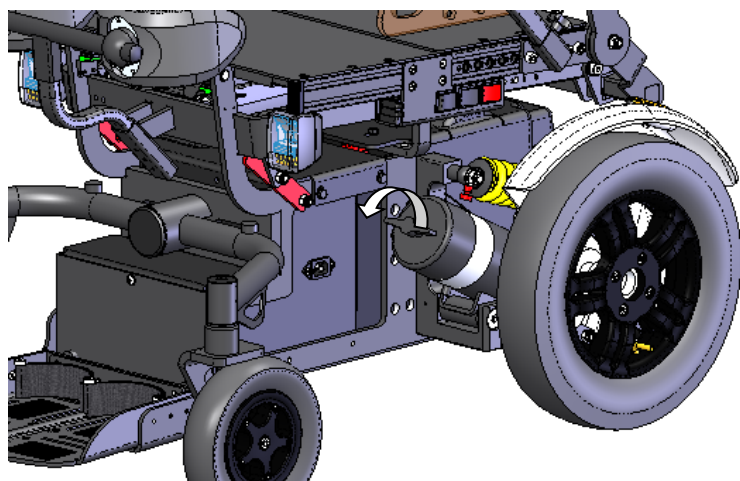

Figure 5 : enclenchement des freins

Tourner les deux leviers sens inverse des aiguilles d'une montre. Les roues sont connectées aux moteurs pour la propulsion électrique. (voir figure 5)

2.3.2 - Débrayage : mode « roue libre »

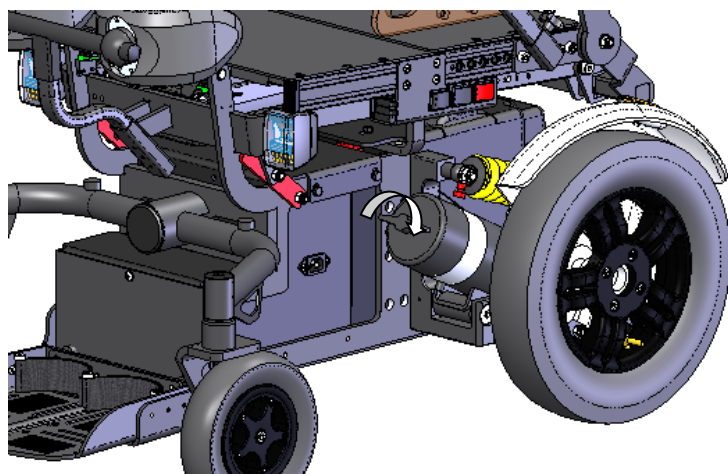

Figure 6 : libérer les freins

Tourner les deux leviers dans le sens des aiguilles d'une montre. Les roues sont libres pour pousser le fauteuil. (voir figure 6)

Réglages à effectuer par le revendeur par rapport à la morphologie de l'utilisateur pour assurer la meilleure verticalisation possible :

3.1 EN POSITION ASSISE.

3.1.1 – Profondeur d'assise

Réglage en profondeur de 40 à 50 cm, modulo 2cm.

Pour un confort optimal et une verticalisation en extension, l'assise doit être adaptée à la longueur de cuisse de l'utilisateur. La bonne profondeur d'assise est obtenue lorsque le patient a le dos au contact du dossier et qu'il y existe un jeu de 4 à 5 cm entre le bord avant du coussin d'assise et le creux poplité se trouvant à l'arrière de la jambe de l'utilisateur (derrière le genou).

Un marquage gradué de chaque côté du fauteuil et sur chaque barre réglable indique la profondeur d'assise. Le bord de la pièce juxtaposant le chiffre permet une lecture claire (en rouge ci-dessous). (voir figure 7)

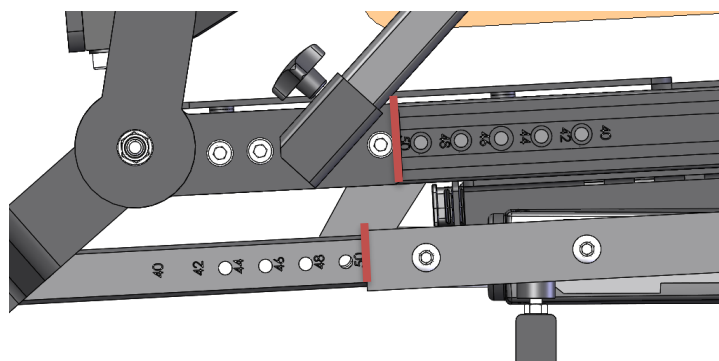

Figure 7 : marquage profondeur d'assise

Pour effectuer ce réglage :

- Ôtez les trois vis du pivot supérieur d'assise (voir figure 8) des deux côtés du fauteuil
- Positionnez les pivots d'assise sur le chiffre (50 à 40) indiquant la profondeur d'assise souhaitée.
- Remettez les trois vis des deux côtés du fauteuil

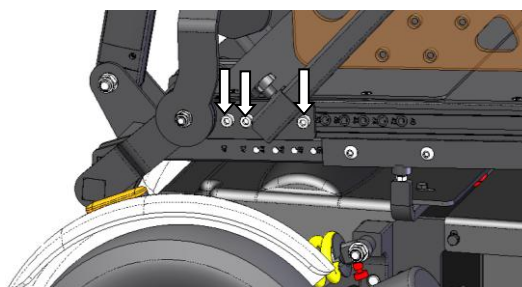

Figure 8 : réglage profondeur assise sup.

- Ôtez les deux vis de la barre inférieure d'assise (voir figure 9) des deux côtés du fauteuil
- Réglez la barre inférieure d'assise sur **le même chiffre de profondeur que précédemment** (pour le pivot d'assise)
- Remettez les deux vis des deux côtés du fauteuil

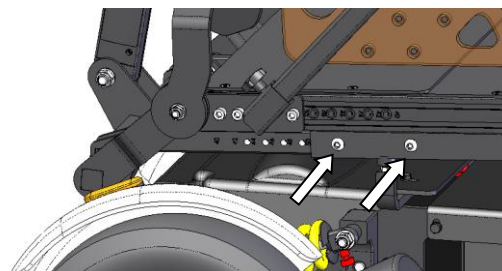

Figure 9 : réglage profondeur bras inf. d'assise

- Desserrez les quatre vis de la plaque d'assise arrière (voir figure 10)
- Déplacer la plaque arrière à la position souhaitée
- Serrez les quatre vis de la plaque d'assise arrière

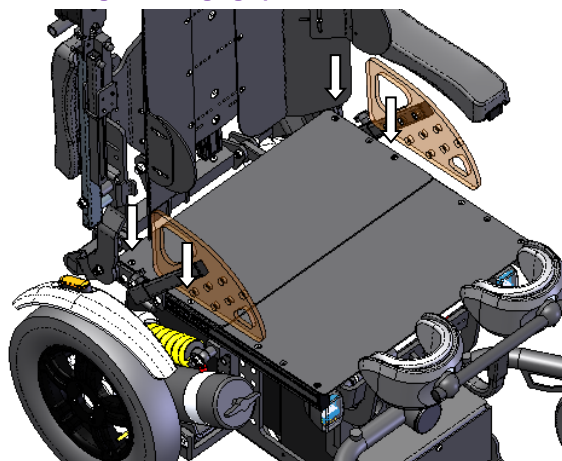

Figure 10 : réglage profondeur tôles d'assise



Attention

*Un mauvais réglage de l'assise entraînera des dommages graves et irréversibles au fauteuil !
Il est indispensable de contrôler que les marquages d'assise soient tous sur le même chiffre !*



Note

La manœuvre de réglage est plus aisée à deux personnes !

Pour garantir une excellente stabilité du fauteuil dans toutes les conditions d'usage normal, il est nécessaire d'adapter la position des systèmes d'entraînement et des dispositif anti-bascule en fonction de la profondeur d'assise

- Ôtez le capot batterie et la batterie pour accéder aux écrous de fixation des systèmes d'entraînement
- Ôtez les 2 écrous du système d'entraînement et placer ce dernier dans la position adéquate selon la profondeur d'assise (voir table 1) (voir figure 11).
- Remettre les 2 écrous, la batterie et son capot des deux côtés du fauteuil

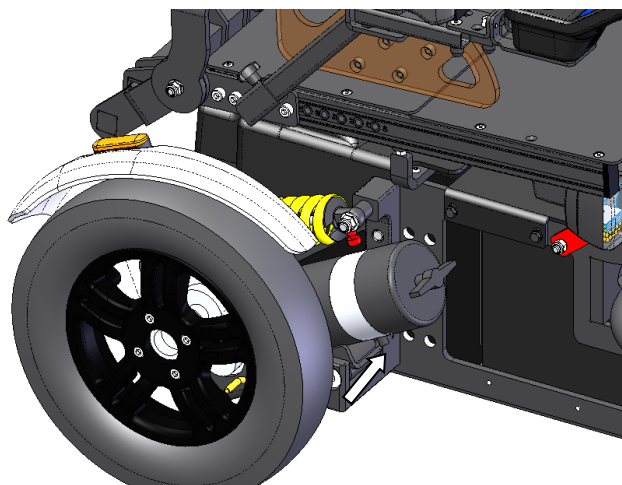

Figure 11 : réglage position motorisation.

- Ôtez les deux vis de fixation du dispositif anti-bascule (voir figure 12) des deux côtés du fauteuil
- Placer le dispositif anti-bascule sur la position adapter à la profondeur d'assise (voir table 1)
- Remettre les deux vis des deux côtés du fauteuil

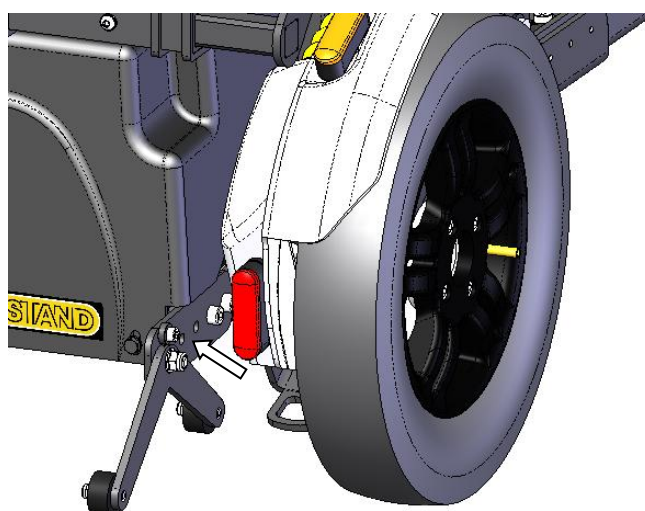

Figure 12 : réglage position anti-bascule

Positionnement système d'entraînement et dispositif anti-bascule selon la profondeur d'assise :

Table 1: Positionnement motorisation & anti-bascule

Profondeur d'assise	40 – 42 cm	44 – 46 cm	48 – 50 cm
Position motorisation	Avant	Milieu	Arrière
Position anti-bascule	Avant	Milieu	Arrière

3.1.2 – Accoudoirs

Réglage en hauteur (2 positions en hauteur possibles).

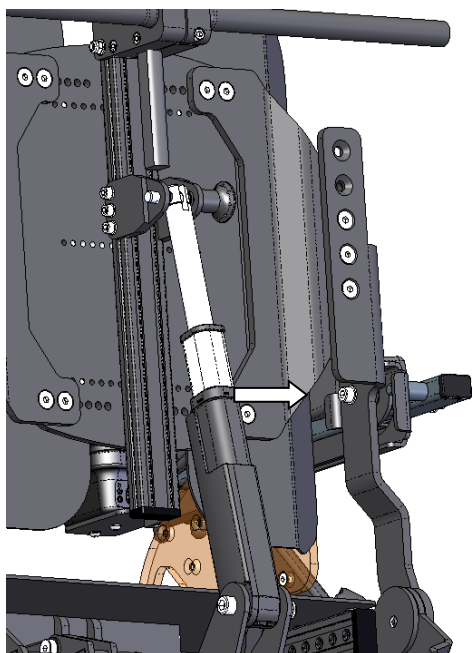

Figure 13 : Réglage hauteur accoudoir

Déposer les vis de maintien du support accoudoir,
Régler celle-ci à la hauteur désirée et Revisser l'ensemble.
(Voir figure 13)

Escamotage arrière

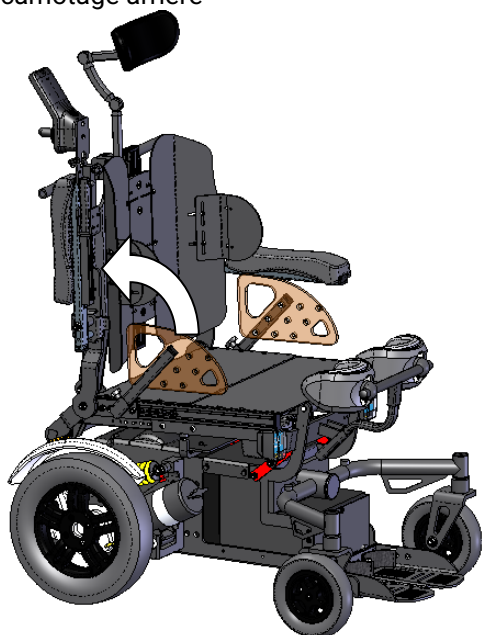

Figure 14 : Escamotage accoudoir

Pour faciliter les transferts latéraux, le fauteuil est équipé d'accoudoirs relevables. (voir figure 14)

3.1.3 – Repose-pieds

Réglage de la hauteur des palettes en fonction de la longueur de jambe de l'utilisateur.

4 positions possibles pour une course totale de 80mm.

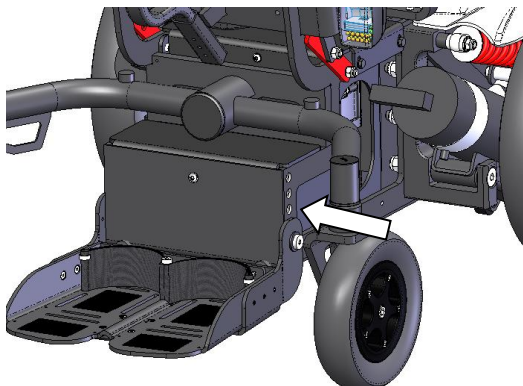

Figure 15 : réglage hauteur palette repose pieds / vis pivot

Oter les vis de fixation de la palette et positionner celle-ci sur la hauteur désirée puis remonter les vis (voir figure 15)



Figure 16 : accès aux vis de butée

Oter le capot pour accéder aux vis à bille de butée automatique (voir figure 16)

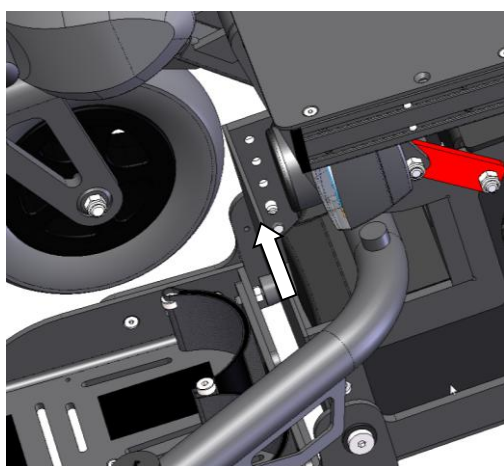

Figure 17 : réglage hauteur vis de butée

Repositionner la vis à bille juste au-dessus de la vis (axe) de fixation de la palette (voir figure 17)



Note

Un bon réglage permet une répartition optimale la pression sous les cuisses

Réglage en inclinaison

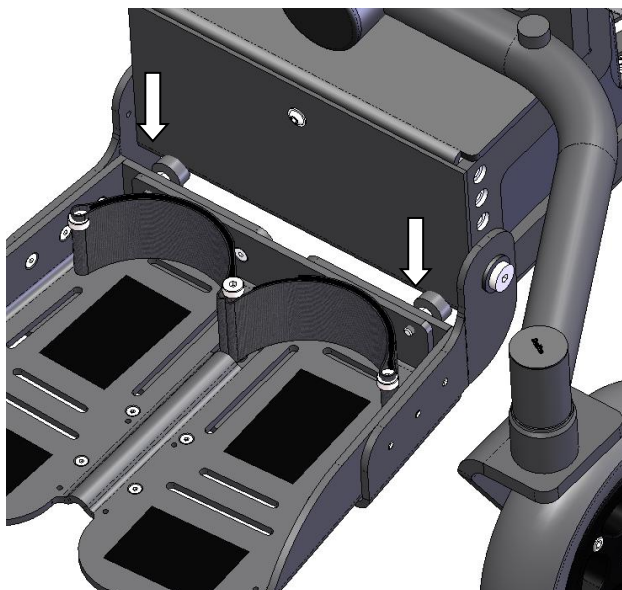

Figure 18 : réglage inclinaison palette repose pieds

En vissant les amortisseurs insérés à l'arrière de la palette l'angle d'inclinaison diminue et la palette sera plus à plat. L'effet inverse se produit en dévissant. L'action doit être symétrique des deux côtés. (Voir figure 18)

Basculer le repose pied

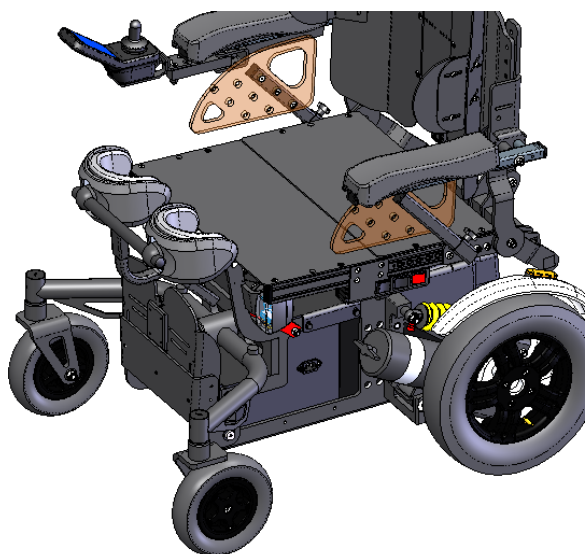

Figure 19 : relevé la palette repose pieds

La palette repose pieds se relevée vers l'arrière pour faciliter le transfert ou réduire la longueur du fauteuil pour un transport. (voir figure 19)

3.1.4 – Ensemble genouillères

Est constitué d'un mât central, soutenu par un fourreau.
Avant toute verticalisation, il est nécessaire de positionner la genouillère en hauteur et en profondeur et de régler également l'écartement des genouillères.

Réglage en profondeur

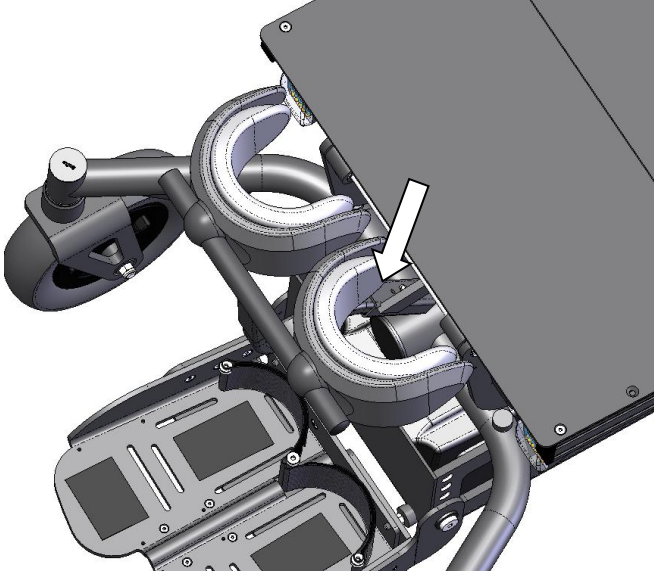

Figure 20 : Réglage profondeur genouillère

Déplacer la vis de réglage jusqu'à obtenir la profondeur souhaitée.
Conserver un jeu de 3 à 4 cm entre le genou de l'utilisateur et la genouillère.
(Voir figure 20)

Réglage en hauteur (3 positions possibles)

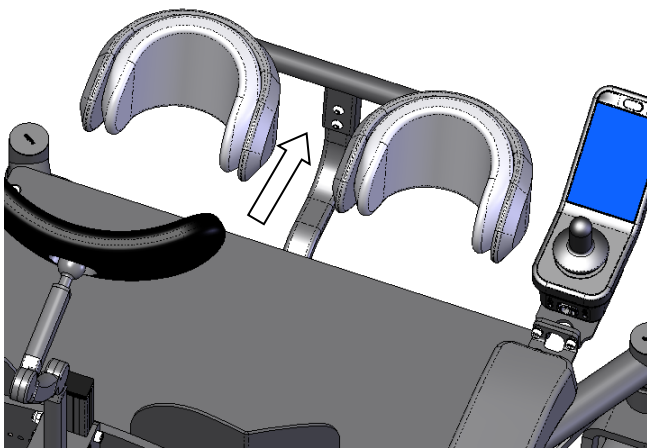

Figure 21 : réglage hauteur genouillère

Pour ajuster la hauteur de la genouillère, ôter la vis de réglage et la placer dans le trou correspondant à la hauteur désirée.
Le haut de la genouillère doit se situer 1 à 2 cm sous la rotule.
(Voir figure 21)



Figure 22 : comment évaluer le bon réglage de genouillère

La position idéale se situe :
- 2 doigts sous l'apophyse tibiale
- 1 doigt entre le tibia et la mousse de la genouillère
(Voir figure 22)

Réglage en inclinaison

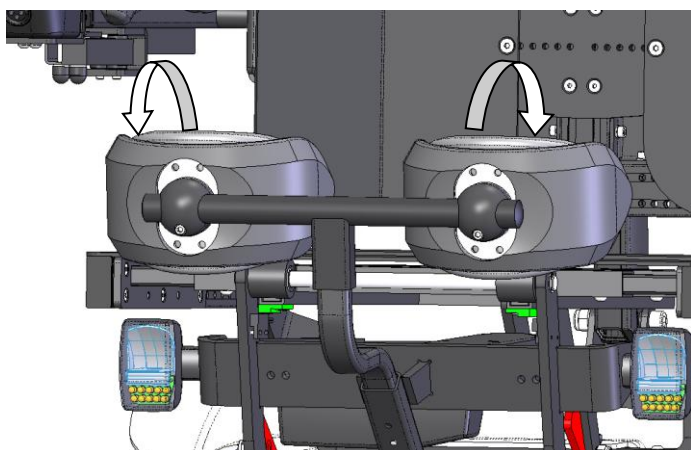

Figure 23 : inclinaison des genouillères

Desserrer les vis de serrage des genouillères et procéder au réglage de l'inclinaison en fonction de la morphologie de l'utilisateur. Une fois l'ajustement trouvé, resserrer les vis. (Voir figure 23)

Réglage écartement

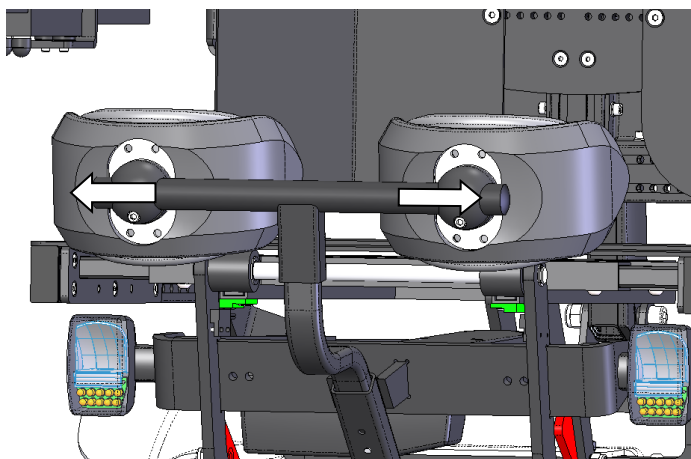

Figure 24 : écartement des genouillères

Desserrer les vis des genouillères et procéder au réglage en largeur (de gauche à droite) dans la limite de l'extrémité du tube. Une fois l'ajustement trouvé, resserrer les vis. (Voir figure 24)

Attention

Ces premiers réglages doivent être affinés après une phase de verticalisation progressive permettant de contrôler l'absence de pression trop importante sur le genou et un bon alignement des articulations de l'utilisateur.

3.1.5 – Protège-vêtements latéraux :

Amovibles pour les transferts, les protèges vêtement évitent les salissures et/ou déchirures des vêtements par contact avec les roues.

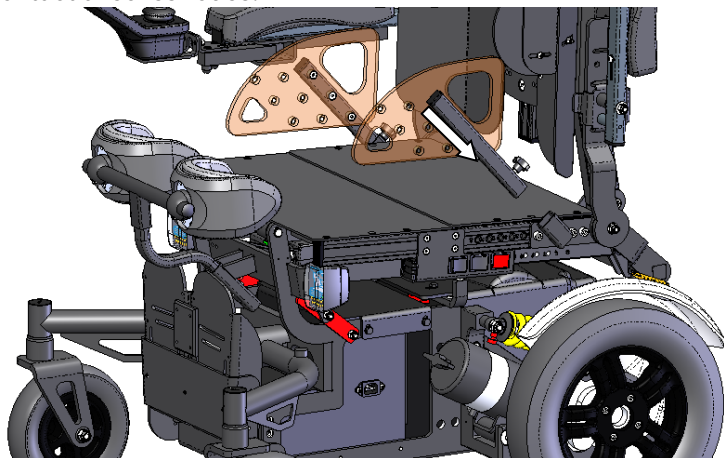

Figure 25 : installation protège vêtement

Insérer le protège vêtement dans son support situé dans le bas du dossier.
(Voir figure 25)

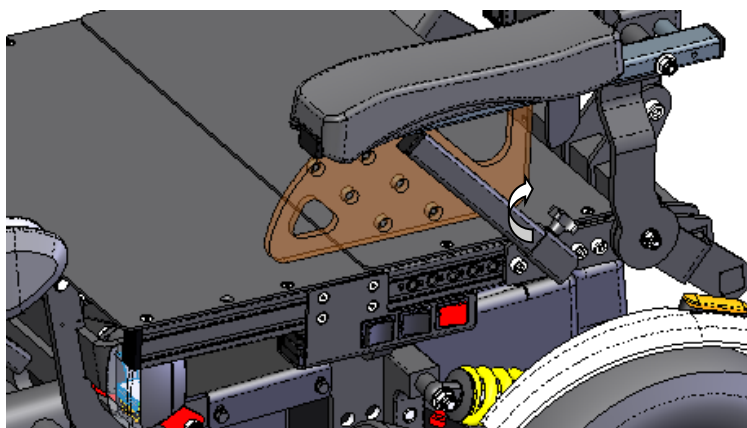

Figure 26 : fixation protège vêtement

Une fois inséré, maintenir le protège vêtement dans cette position puis serrer la vis.
(Voir figure 23)

3.1.6 – Réglage suspension.

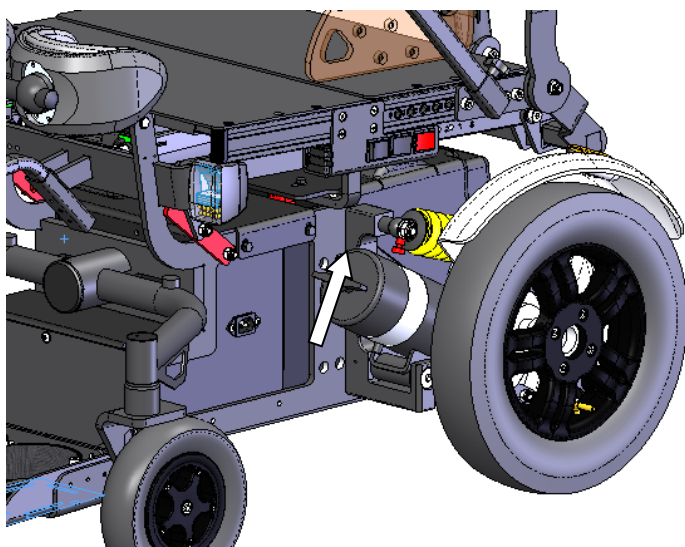

Figure 27 : réglage amortisseur

La dureté des amortisseurs peut être adaptée en serrant plus ou moins la molette rouge.
(Voir figure 27)

3.1.7 – Anti-faseillement.

Le faseillement est un phénomène de battement des roues libre qui apparait naturellement à partir d'une certaine vitesse. Pour supprimer le phénomène il existe un système d'anti-faseillement intégré dans les fixations des roues avant.

Pour régler l'anti-faseillement il faut ôter le bouchon sur le palonnier et serrer l'écrou à l'aide d'une douille 16mm de façon que la fourche ne puisse tourner unique lorsque l'on pousse à la main (Voir figure 28 & 29).

(Si la fourche tourne seule, pas assez serrer = faseillement)

(Si la fourche ne tourne pas = blocage de la direction)

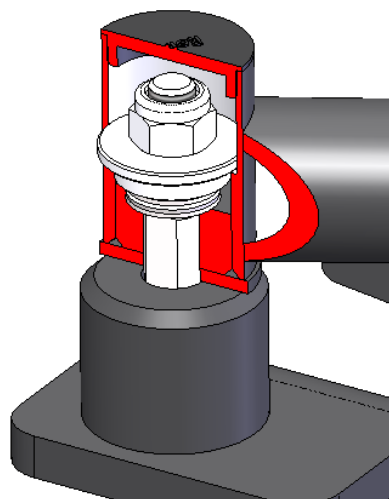
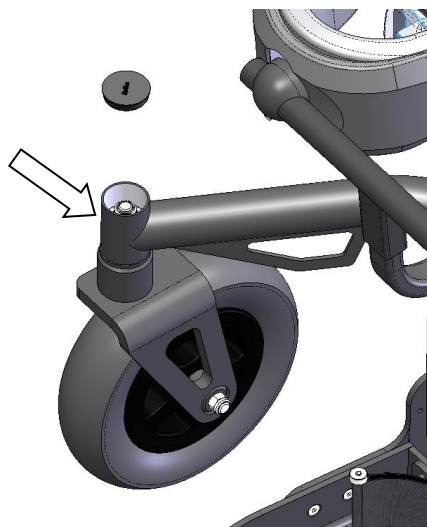

Figure 28 : accès au réglage anti-faseillement

Figure 29 : détail anti-faseillement

3.2 – EN POSITION DEBOUT

Préparation à la verticalisation : s'assurer de se trouver sur une surface plane.

Pour des raisons évidentes de sécurité, il est donc formellement proscrit de se verticaliser sur des pentes ou à proximité de fortes différences de niveaux (ex : escaliers, rampes, etc...).

L'électronique interdit la verticalisation si la pente de face (dans le sens de circulation) présente une inclinaison de plus 6°. Attention ; la stabilité latérale en devers est moindre que de face. Il est donc formellement interdit de se verticaliser lorsque le fauteuil est penché sur le côté.

Si par erreur le patient s'aventurait en position debout dans une pente de plus de 6°, le fauteuil reviendra automatiquement en position assise. Néanmoins le risque de chute existe car le retour à la position assise est progressif.

Lorsque la stabilité du fauteuil n'est plus assurée, l'écran du manipulateur A400 affiche un point d'exclamation (insérer photo). Dès l'affichage de cette information, la vitesse d'avancement se réduit fortement.

3.2.1 – Mise en place des genouillères

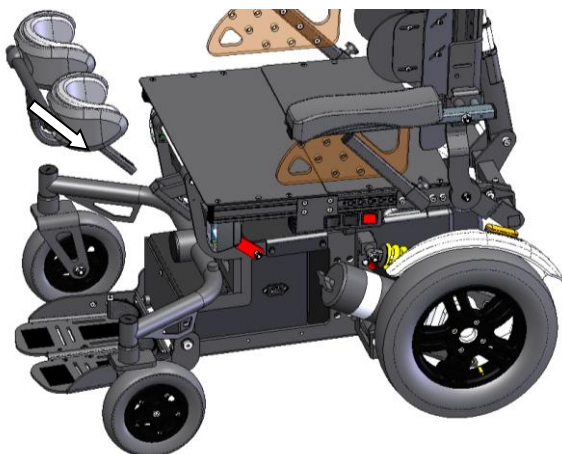

Figure 30 : installation genouillère

Positionner le support de genouillères dans le fourreau carré prévu à cet effet situé au niveau du jambier.
(Voir figure 30)

3.2.2 – Mise en place des accoudoirs en position horizontale

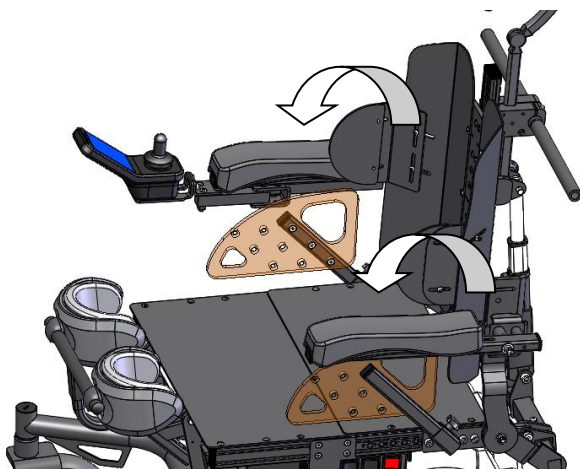

Figure 31 : mise en place des accoudoirs

Rabattre les accoudoirs en position horizontale afin d'obtenir un bon maintien latéral lors de la verticalisation.
(Voir figure 31)

3.2.3 – Mise en place de la sangle de buste



Figure 32 : positionnement de la sangle

Attacher la sangle au-dessus de l'accoudoir sur le tube de dossier.

ATTENTION : En aucun cas ces ceintures ne doivent servir de ceinture de sécurité dans un véhicule.
(Voir figure 32 & 33)

Sécurité, la boucle faite par la sangle doit toujours être attachée au tube de dossier au-dessus de l'accoudoir et conformément au schéma suivant :

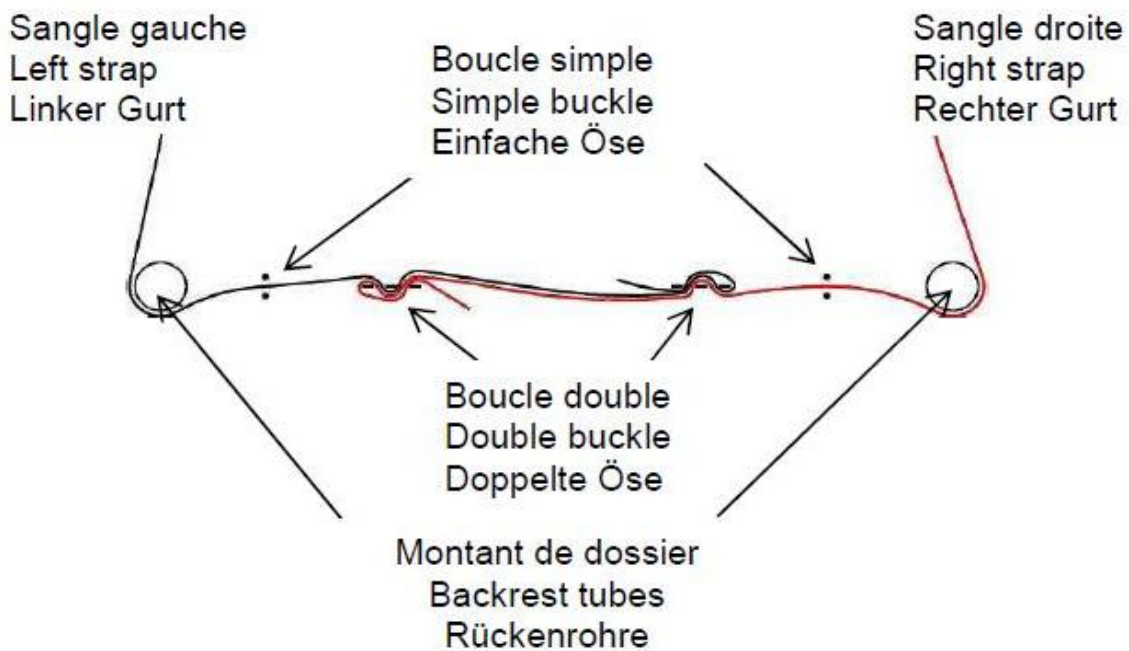

Figure 33 : sangle buste

Chapitre IV – PRISE EN MAIN

Selon les pays, le fauteuil P-eStand peut être indifféremment équipé d’une électronique Dynamic Control LinX A200 ou bien A400.

4.1 – MANIPULATEUR

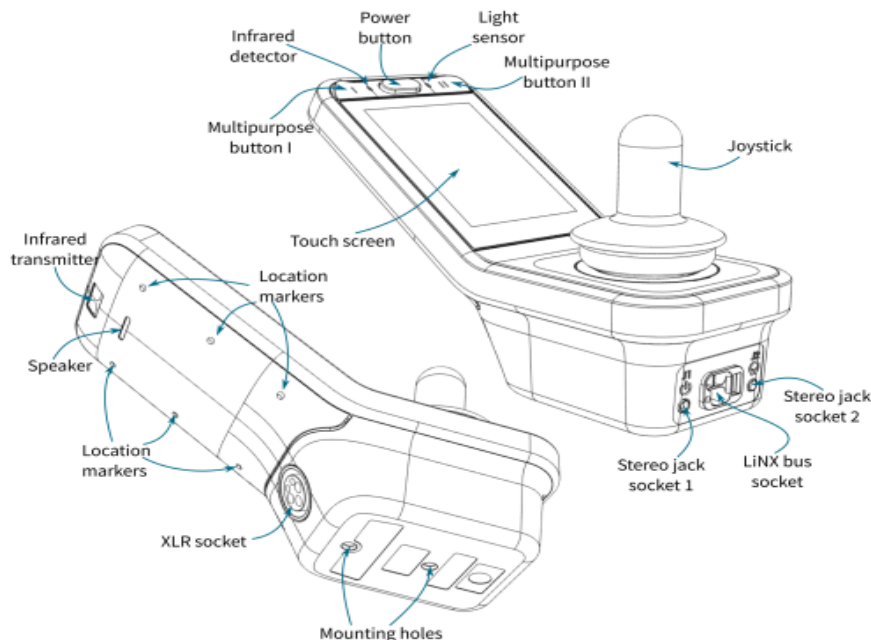

Figure 34 : Manipulateur

Table 2 : descriptif manipulateur

Item	Purpose
Bouton d'alimentation	Utiliser pour mettre le système sous & hors tension. Comprend un témoin d'état
Détecteur infrarouge‡	Utilisé pour mesurer les infrarouges
Détecteur de luminosité	Utilisé pour détecter la luminosité ambiante
Bouton polyvalents I & II	Ces boutons peuvent être configurés pour effectuer des opérations courantes, en fonction des besoins de l'utilisateur.
Ecran tactile	Écran tactile capacitif couleur de 3,5 pouces avec menus contextuels personnalisables. Utilisez les actions glisser ou toucher pour parcourir les cartes de lecteur, de siège, d'utilité et de connectivité.
Prises Stereo jack	2 x prises jack stéréo pouvant se connecter à un interrupteur d'alimentation externe (pointe J1 uniquement) et à d'autres interrupteurs à plusieurs voies.
Prise bus LiNX	Un seul câble se connecte au bus LiNX pour la communication et l'alimentation.
Joystick	Une action utilisateur pour contrôler la vitesse et la direction des mouvements de conduite et d'assise.
Port infrarouge‡	Utiliser à la place d'une télécommande pour les biens de consommation tels qu'un téléviseur.
Haut-parleur	Klaxon
Marqueurs d'emplacement	Trois marqueurs d'emplacement sont placés de chaque côté de la plaque arrière du REM400 pour guider la main de l'utilisateur.
Prise XLR socket	La prise XLR peut être connectée à un chargeur de batterie ou à la clé d'accès LiNX.
Trous de montage	Trous de montage LiNX espacés standard.

4.2 – MISE EN MARCHE DU MANIPULATEUR

Appuyer sur la touche Marche/Arrêt : les diodes du manipulateur s'affichent.

Note

Dans le cas peu probable où le fauteuil roulant se trouve dans une situation d'emballage, l'utilisateur peut appuyer sur le bouton d'alimentation du module à distance pour effectuer un ARRÊT D'URGENCE. Voir section 2.3.2 Exécution d'un arrêt d'urgence



Figure 35 : Arrêt

Pour allumer le module de commande REM400 LiNX, appuyez sur le bouton d'alimentation (voir figure 35)



Figure 36 : Marche

S'il n'y a pas de panne avec le système, l'écran tactile affiche l'écran de démarrage de mise sous tension (voir figure 36) le voyant d'état (via le bouton d'alimentation) s'allume en vert et une carte de fonction s'affiche avec les barres d'état et de batterie.



Figure 37 : Défaut

S'il y a un défaut avec le système lors de la mise sous tension, l'indicateur d'état affiche le défaut avec une série de clignotements rouges (voir le manuel système LiNX pour plus d'informations sur l'indication de défaut). (Voir figure 37)

Pour éteindre le système, appuyez sur le bouton d'alimentation ; l'écran tactile affiche l'écran de mise hors tension - voir Figure 34 - le système s'éteint et l'indicateur d'état s'éteint.

Le bouton d'alimentation est également utilisé pour effectuer un ARRÊT D'URGENCE – voir section 4.9 Exécution d'un arrêt d'urgence.



Figure 38 : Ecran de mise sous tension



Figure 39 : Ecran de mise hors tension

Attention

Un bouton d'alimentation peut mettre un système hors tension uniquement si son voyant d'état est actif (vert ou rouge clignotant). Si le voyant d'état du bouton d'alimentation n'est pas actif (c'est-à-dire que le voyant d'état du bouton d'alimentation est éteint), le bouton d'alimentation ne peut pas être utilisé pour mettre le système hors tension. De même, les boutons d'alimentation des entrées et des sorties de contrôle, y compris les bascules, peuvent mettre un système hors tension uniquement si le voyant d'état du module auquel ils sont connectés est actif. Si le voyant d'état du module auquel ils sont connectés n'est pas actif, les boutons d'alimentation d'Entrées et de Sorties de commande, y compris les bascules, ne peuvent pas être utilisés pour mettre le système hors tension.

Attention

Avant d'utiliser une entrée utilisateur, telle que le joystick ou le système de commande occipitale, l'utilisateur doit vérifier quelle fonction utilisateur est sélectionnée et à quelle vitesse cette fonction est réglée, pour éviter une opération inattendue.

4.3 – COMPRENDRE L'ECRAN TACTILE

Les modules à distance REM400 permet à l'utilisateur d'interagir avec le fauteuil roulant via l'écran tactile. L'écran tactile fournit à l'utilisateur des informations utiles en temps réel sur le système ainsi que la possibilité de contrôler certains aspects du fauteuil roulant pour la conduite, l'utilisation des fonctions du sièges et l'éclairage.

Les informations système et les commandes sont présentées à l'utilisateur via un certain nombre d'écrans différents, tels que des écrans de démarrage (Figure 40), des cartes de fonction (Figure 41) et des superpositions (Figure 42).



Figure 40 : écran mise sous tension



Figure 41 : Carte de fonction



Figure 42 : Superposition

Les écrans de démarrage sont temporaires, ne fournissent que des informations et ne nécessitent aucune intervention de l'utilisateur. Les cartes de fonction fournissent les moyens d'interagir avec le fauteuil roulant, comme le contrôle de la vitesse du fauteuil roulant ou l'allumage des voyants lumineux. Les superpositions, qui sont souvent placées sur une carte de fonction, fournissent des informations ou des instructions qui peuvent nécessiter une action ultérieure de l'utilisateur, en fonction de leur objectif. Lorsqu'une superposition est affichée, l'écran tactile ne peut pas être utilisé.

Les défauts et autres informations système sont affichés avec l'indicateur d'état (une LED sous le bouton d'alimentation) et la barre d'état.

4.3.1 – Interagir l'écran tactile :

L'utilisateur peut interagir avec l'écran tactile de deux manières :

Mode glisser déplacer (voir figure 43)

Mode frappe/toucher uniquement (voir figure 44).

En mode glisser-toucher, l'utilisateur peut utiliser des actions de glissement ainsi que des actions de tapotement pour naviguer et sélectionner des options. En mode frappe simple, l'écran tactile fournit des zones et des boutons sur lesquels l'utilisateur peut appuyer (plutôt que glisser) pour naviguer et sélectionner des options.



Figure 43 : Interaction
Mode glisser - déplacer



Figure 44 : Interaction
Mode frappe seule

4.3.2 – Comprendre l'écran tactile :

En règle générale, l'utilisateur interagit avec le REM400 via une carte de fonction (Voir figure 45). Avec une carte de fonction active, l'écran tactile comprend les composants suivants :

- Jauge niveau batterie
- Barre d'état
- Carte de fonction (avec en-tête)
- Bouton de navigation
- Information des fonctions

Ces composants sont décrits plus en détail dans le tableau 3.

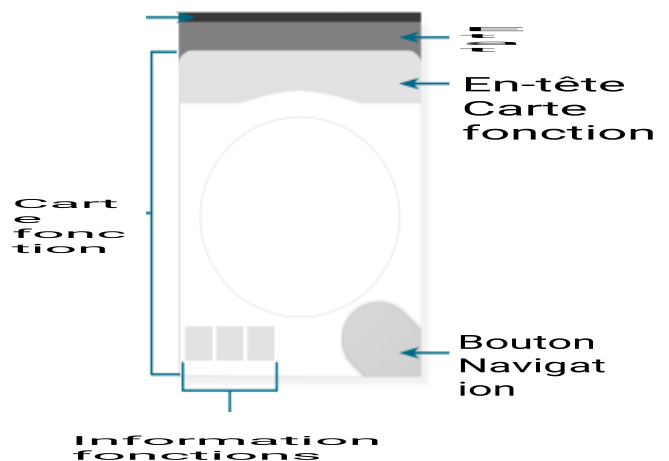

Figure 45 : Composants d'écran typiques

Table 3: Composants d'écran typiques

Composant	Fonction	Plus d'information
	La jauge de batterie fournit des informations sur l'état de charge des batteries.	Voir 4.3.3 jauge batterie
	Affichage statuts : - Nom profil actuel - L'heure des icônes indiquant les informations sur l'état de conduite et de siège	Voir 4.3.4 barre d'état
	Bouton de navigation : Affiche le mode d'interaction actuel ; Ouvre l'aperçu de la carte de fonction (appui court) Ouvre le menu d'état et de paramètres (appui long)	Voir 4.3.5 Bouton navigation
	Affichage en-tête fonction : Fonction : vert pour la conduite, orange pour les fonctions du siège, bleu pour la connectivité, violet pour les utilitaires Indicateur d'entrée principale Nom carte de fonction	Voir 4.3.6 En-tête carte de fonction
	Les cartes de fonction fournissent à l'utilisateur les moyens d'observer et d'interagir avec le système. Il existe quatre types disponibles : conduite, fonction du siège, utilitaires et connectivité.	Voir 4.5 carte conduite, Voir 5 carte siège, Voir 6 carte connexion
	Les informations de fonction affichent des icônes relatives : État gyroscope État conduit verrouillée Ignorer verrouillage lecteur.	Voir 4.3.8 Information fonctions.

4.3.3 – Jauge batterie :

La barre de batterie fournit un affichage graphique de l'état de charge actuel de la batterie et de l'état de charge lorsqu'un chargeur de batterie est connecté. Les états de la batterie sont indiqués dans le tableau 4.

Table 4: État de charge de la batterie

Jauge batterie	Etat de la charge
	S'affiche en vert lorsque l'état de charge est compris entre 60 et 100%. Ce niveau est défini par le paramètre Batt Gauge Maximum. Consultez le manuel du système LiNX pour plus d'informations.
	S'affiche en orange lorsque l'état de charge est compris entre 20 et 59%.
	S'affiche en rouge lorsque l'état de charge est inférieur à 20%. Ce niveau est défini par le paramètre Batt Gauge Minimum. Consultez le manuel du système LiNX pour plus d'informations.
	Mise en charge. Voir 7.1 Chargement de la batterie.

De plus amples informations sur l'état de charge de la batterie sont affichées dans la barre d'état. Voir 4.3.4 Barre d'état pour plus d'informations.

4.3.4 – Barre d'état

La barre d'état peut être divisée en trois sections :

Nom profil

Heure

Information état



Figure 46 : la barre d'état

Nom de profil

Le nom du profil est défini avec un outil de programmation et de diagnostic LiNX Access à l'aide de Fonctions | Nom de profil.

L'heure est affichée au format 12 ou 24 heures. Il est défini en utilisant le temps universel coordonné (UTC) et un décalage basé sur l'emplacement (pays) de l'utilisateur. L'UTC est automatiquement acquis lorsqu'un système est connecté à un outil de programmation et de diagnostic. Le décalage en fonction du pays est défini par l'utilisateur via l'écran de configuration du module distant.

Les informations d'état affichent l'état actuel du système LiNX avec des icônes d'état. Les icônes comprennent : les codes flash ; Bluetooth désactivé ; ralentissement de la conduite ; verrouillage / inhibition du lecteur ; verrouillage des sièges. Ces icônes d'état sont expliquées dans le tableau 5 & 6.

Table 5 Conditions de la batterie indiquées sur la barre d'état

Tension batterie	Description
	Tension haute – s'affiche lorsque la tension de la batterie dépasse le point de consigne d'avertissement de haute tension de la jauge de batterie.
	Tension basse – s'affiche lorsque la tension de la batterie tombe en dessous du point de consigne d'avertissement de basse tension de la jauge de batterie.
	Tension de coupure – ceci s'affiche lorsque la tension de la batterie tombe en dessous de la tension définie par Cut Off Voltage. Cela indique que la batterie est vide et que la batterie sera endommagée si la batterie est déchargée davantage. Le klaxon retentit également une fois toutes les dix secondes pendant la durée pendant laquelle l'état de décharge profonde est actif.

Table 6: icônes information d'état

Icone état	Description
	Lecteur verrouillé – Cela informe l'utilisateur qu'un verrouillage de lecteur est actif. Un verrouillage de la conduite est un état qui empêche le fauteuil roulant d'être conduit.
	Conduite lente – Cela avertit l'utilisateur qu'un ralentissement de la conduite est actif. Un ralentissement de la conduite est un état qui empêche le fauteuil roulant de rouler à la vitesse standard pour des raisons de sécurité. Au lieu de cela, le fauteuil roulant est autorisé à conduire à vitesse réduite pendant la durée du ralentissement actif de la conduite.
	Code flash – Cela informe l'utilisateur qu'une erreur est active. Le code flash est une valeur comprise entre 1 et 7 (voir le manuel des systèmes LiNX pour plus d'informations sur les erreurs et les codes flash) - ce code flash est clignoté sur l'indicateur d'état en même temps.
	Siège verrouillé – Cela informe l'utilisateur qu'un verrouillage de siège est actif. Un verrouillage des sièges est un état qui empêche le fonctionnement des sièges du fauteuil roulant.
	Bluetooth désactivé – Cela informe l'utilisateur que la connectivité Bluetooth est désactivée. Voir la section 2.3.6 Désactivation de Bluetooth pour plus d'informations sur la désactivation de Bluetooth.

Trois conditions de batterie sont indiquées sur le côté droit de la barre d'état. Ceux-ci sont :

- Tension haute
- Tension basse
- Tension de coupure

4.3.5 – Bouton de navigation



Figure 47 : Bouton de navigation

Le bouton de navigation (voir figure 47) a deux fonctions importantes. Tout d'abord, avec l'utilisation de différentes couleurs et icônes, il fournit une indication visuelle (ou un rappel) du mode d'interaction configuré : glisser-toucher, ou toucher uniquement - voir le tableau 7.

Deuxièmement, lorsqu'il est activé (tapé par le doigt de l'utilisateur), il exécute une fonction de navigation, en fonction du contexte et de la durée d'activation :

Une courte pression provoque l'affichage de l'aperçu de la carte de fonction.

Un appui long entraîne l'affichage du menu d'état et de paramètres.



Note

Le menu état et réglages du REM400 n'est pas accessible lorsqu'il est connecté à un outil de programmation (PC ou iOS), c'est-à-dire que le menu état et réglages ne s'affiche pas avec un appui long sur le bouton de navigation.

L'apparence du bouton de navigation varie en fonction du mode d'interaction configuré (glisser-toucher ou toucher uniquement) et de son état. En mode glisser-toucher, une icône avec un doigt et trois flèches s'affiche ; en mode frappe simple, une icône avec un doigt et un cercle s'affiche. Ces icônes changent de couleur, du gris au bleu, lorsqu'elles sont activées. Ceci est résumé dans le tableau 7 : Variantes bouton navigation

Tableau 7 : Variantes bouton navigation

Bouton navigation inactif	Indication	Bouton navigation actif	Indication
	Mode toucher-glisser.		Réponse à une action toucher-glisser.
	Mode frappe simple		Réponse à une action frappe simple
	Verrouillage écran actif		

4.3.6 – Entête carte de fonction

Le type de carte de fonction est identifié par la couleur de l'en-tête de la carte de fonction : le vert indique une carte de lecteur (Voir figure 48), l'orange pour le siège (Voir figure 50), le bleu pour la connectivité (Voir figure 49) et le violet pour la carte utilitaire (Voir figure 51).



Figure 48 : Exemple entête conduite



Figure 50 : Exemple entête siège



Figure 49 : Exemple entête connectivité



Figure 51 : exemple Entête commande accessoire

Le texte au milieu de l'en-tête est programmable et sert à identifier la fonction.

L'icône à gauche de l'en-tête indique le type d'entrée principale affectée à la fonction sélectionnée. Ceux-ci sont indiqués dans le tableau suivant.

Table 8 : Icones d'entrée primaire

icône	Description	icône	Description
	REM400		REM2xx CR400
	Module d'entrée ou interface tierce		Tableau principal
	Unité de commande pour accompagnateur		Commande utilisateur
	Boire & manger	-	-

4.3.7 – Carte de fonction

Les cartes de fonction sont la principale interface de l'utilisateur avec le système LiNX.

Il existe quatre types qui peuvent être ajoutés à un profil :

Carte conduite (voir figure 52)

Carte siège (voir figure 53)

Carte connexion (voir figure 54)

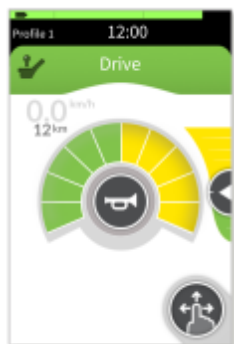

Figure 52 : exemple carte conduite



Figure 53 : exemple carte siège

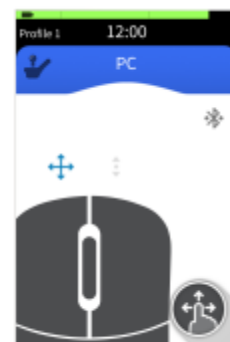

Figure 54 : exemple carte connectivité

Une carte de conduite est sélectionnée lorsque l'utilisateur souhaite conduire le fauteuil roulant, contrôler la vitesse du fauteuil roulant, faire fonctionner les lumières et faire retentir le klaxon.

Une carte de siège est sélectionnée lorsque l'utilisateur souhaite repositionner le siège.

Une carte de connectivité est sélectionnée lorsque l'utilisateur souhaite communiquer avec un périphérique externe, tel que déplacer le curseur sur un ordinateur avec la fonction de déplacement de la souris.

Une carte utilitaire est sélectionnée pour contrôler facilement l'éclairage, le klaxon et d'autres sorties de contrôle à l'aide des entrées primaires 4Q et 3Q.

4.3.8 – Information des fonctions

Pour fournir à l'utilisateur des informations supplémentaires spécifiques à la fonction, la zone située en bas à gauche de la carte de fonction peut afficher des indicateurs relatifs à :
État gyroscope / État conduite verrouillé / Ignorer verrouillage conduite

- Etat gyroscope



Gyroscope activé

L'état du gyroscope indique si le module gyroscopique est activé ou désactivé pour la fonction en cours. Aucun indicateur ne s'affiche si un gyroscope n'est pas installé ou connecté.



Gyroscope désactivé

- Etat conduite verrouillé



Si la fonction fonctionne dans un mode de conduite verrouillé, l'indicateur d'état de conduite verrouillé rappelle à l'utilisateur quel type de conduite verrouillée a été sélectionné. Aucun indicateur ne s'affiche si la conduite verrouillée n'est pas activée pour la fonction sélectionnée.

Voir le tableau 15 pour tous les indicateurs.

- Ignorer verrouillage conduite



Si la conduite fonctionne avec la fonction "Drive LockOut ignored" activée, l'indicateur Ignorer le verrouillage du lecteur s'affiche pour rappeler à l'utilisateur qu'un verrouillage du lecteur ne se produit pas dans cette fonction.

4.4 – DIRECTION

Le joystick contrôle la direction et la vitesse des fonctions de conduite et d'assise (Voir figure 55). Il peut être configuré pour fonctionner en mode proportionnel ou discret.



Figure 55 : joystick

Contrôle direction - conduite

Par défaut, lorsque le joystick est dévié de la position neutre, le fauteuil roulant se déplace dans la même direction que le joystick. Cependant, ce comportement par défaut peut être modifié en configurant l'angle de rotation du joystick, en permutant les axes du joystick ou en réaffectant les quadrants du joystick. Voir le manuel d'installation des systèmes LiNX pour plus de détails.

Contrôle direction - assis

Pour les fonctions d'assise, la direction du mouvement d'assise (extension / rétraction) dépend de la configuration de la commande d'entrée. Consultez le manuel d'installation des systèmes LiNX pour plus de détails.

Contrôle Vitesse – mode proportionnel

En mode proportionnel, la vitesse de la fonction d'entraînement ou d'assise est proportionnelle à la déviation du joystick, de sorte que plus le joystick est éloigné de la position neutre, plus la fonction d'entraînement ou d'assise se déplace rapidement.

Contrôle Vitesse – mode discret

En mode discret, la vitesse de la fonction d'entraînement ou d'assise est fixe et est activée lorsque le joystick est dévié au-delà d'un seuil configurable - voir Seuil du commutateur du joystick dans le manuel d'installation du système LiNX.

Arrêt

En général, pour arrêter de conduire ou pour arrêter un mouvement d'assise, ramenez le joystick en position neutre ou relâchez le joystick et il reviendra automatiquement en position neutre. Cependant, cette opération ne fonctionne pas pour les modes de conduite verrouillés. Pour une conduite verrouillée, reportez-vous au manuel d'installation des systèmes LiNX.



Attention

Lorsque le joystick est incliné, la taille de l'espace entre la jupe du joystick et le haut du corps du module diminue. Cela peut être un risque de pincement. L'utilisateur doit relâcher le joystick si une partie du corps est pincée.

4.5 – CARTE DE CONDUITE

Une carte de conduite est sélectionnée pour conduire le fauteuil roulant.

La carte d'entraînement comprend un cadran de vitesse, un curseur de vitesse et un indicateur de vitesse / compteur kilométrique (voir figure 56) pour visualiser et contrôler la vitesse du fauteuil roulant lors de la conduite.

Les cartes de conduite permettent également d'accéder aux feux (voir 4.7 Commande d'éclairage et tableau de bord) et au klaxon (voir 4.8 Sonner le klaxon).

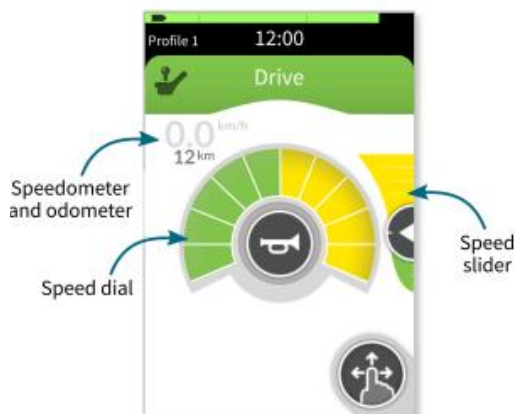

Figure 56 : Carte de conduite montrant le compteur de vitesse / odomètre, le cadran de vitesse et le curseur de vitesse

Note

Le compteur de vitesse / odomètre doit être étalonné avant utilisation, car sa précision diffèrera selon les modèles de fauteuils roulants et leurs variations. Consultez le manuel d'installation du système LiNX pour plus d'informations sur l'étalonnage du compteur de vitesse / compteur kilométrique.

4.6 – AFFICHAGE ET CONTROLE DE LA VITESSE

Le Cadran abrégé :

Le cadran de vitesse affiche les paramètres de vitesse de l'utilisateur et du fauteuil roulant (voir figure 57). Il est divisé en dix segments, représentant la plage de vitesse du fauteuil roulant. Chaque segment peut afficher l'une des trois couleurs suivantes : vert, jaune et gris.

La zone verte (1 dans 4.5) montre la plage de vitesse de la fonction d'entraînement, qui est définie par l'utilisateur avec la position du curseur de vitesse - voir la section suivante Le curseur de vitesse.

LA zone jaune (2 dans 4.5) indique la plage maximale possible disponible pour l'utilisateur dans cette fonction d'entraînement.

La zone grise (3 dans 4.5) indique la portée maximale du fauteuil roulant ; aucune zone de couleur grise n'est disponible pour cette fonction d'entraînement.

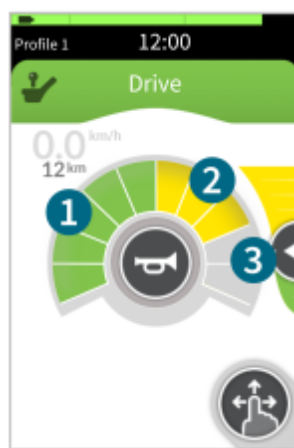
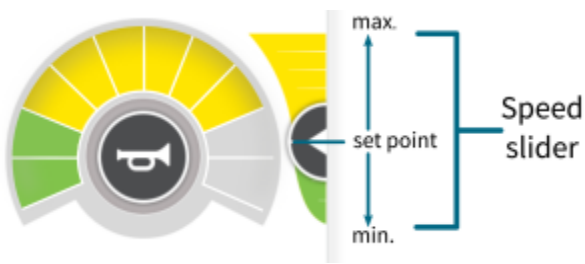

Figure 57 : Carte de Conduite - à l'arrêt

Le curseur de vitesse



Le curseur de vitesse est ajusté par l'utilisateur pour réduire la vitesse maximale de la fonction d'entraînement sélectionnée. La proportion des zones vertes et jaunes (1 et 2 dans 4.5) correspond à la position de ce curseur. Déplacez le curseur vers le bas pour réduire la vitesse disponible. Lorsque la vitesse disponible diminue, la zone verte diminue et la zone jaune augmente (Figure 59).

Figure 58 : Le curseur de vitesse

Déplacez le curseur vers le haut pour augmenter la vitesse disponible. À mesure que la vitesse disponible augmente, la zone verte augmente et la zone jaune diminue (Figure 59).



Figure 59 : Utilisation du curseur de vitesse (réglage minimum, gauche et réglage maximum, droite)

Pour régler le curseur de vitesse en mode glisser-toucher, appuyez et maintenez le curseur de vitesse et faites-le glisser vers le haut ou vers le bas. Relâchez le curseur au point de consigne souhaité (voir Figure 60).

Pour régler le curseur de vitesse en mode frappe simple, appuyez sur en haut du curseur de vitesse pour augmenter le point de consigne, et appuyez sur en bas du curseur de vitesse pour réduire le point de consigne. En mode frappe simple, les symboles plus et moins sont affichés sur le curseur de vitesse pour indiquer où appuyer (voir Figure 61).



Figure 60 : Réglage du curseur de vitesse en mode glisser-toucher



Figure 61 : Réglage du curseur de vitesse en mode tap-only

Le compteur de vitesse et l'odomètre (compteur kilométrique) Le compteur de vitesse et l'odomètre sur la carte de conduite (voir figure 62), pendant la conduite.

Le compteur de vitesse affiche la vitesse actuelle du fauteuil roulant et le compteur kilométrique affiche la distance parcourue par le fauteuil roulant depuis sa dernière remise à zéro ou son retournement à zéro



Figure 62 : Carte conduit – en mouvement

Note

L'odomètre peut afficher jusqu'à une distance maximale de 9999 km ou miles, après quoi il revient à zéro.

Note

Lorsqu'il y a une demande d'entraînement, le bouton de navigation et le curseur de vitesse sont retirés de la carte d'entraînement pour réduire l'encombrement visuel - voir 2.5 - ils reviennent lorsque la demande d'entraînement est supprimée.

Les unités du compteur de vitesse / odomètre peuvent être réglées par l'utilisateur en métrique ou en impérial : Modification des paramètres d'affichage et Réinitialisation du compteur kilométrique et changement d'unités.

4.7 – ECLAIRAGE & TABLEAU DE BORD

Pour les systèmes avec éclairage, le bouton de commande d'éclairage et le tableau de bord d'éclairage sont affichés. Le bouton de commande d'éclairage, en haut de la carte, ouvre et ferme le panneau des boutons d'éclairage. Le tableau de bord d'éclairage, qui s'affiche sous le bouton du klaxon, montre les quatre témoins d'éclairage (clignotants gauche et droit, feux de détresse et de position) qui s'allument lorsqu'ils sont actifs. La figure 63 montre la différence entre les cartes de lecteur pour un système sans éclairage (image de gauche) et un système avec éclairage (image de droite).



Figure 63 : Carte d'entraînement avec et sans éclairage

Pour contrôler l'éclairage du fauteuil roulant, appuyez sur le bouton de commande d'éclairage pour afficher le panneau de commande d'éclairage. Appuyez sur n'importe quel bouton d'éclairage pour allumer ou éteindre les lumières. Appuyez sur le bouton de commande d'éclairage pour fermer le panneau de commande d'éclairage. Les feux activés sont affichés à l'aide des indicateurs témoins (clignotants gauche et droit, feux de détresse et de position) sur le tableau de bord d'éclairage (voir figure 64).

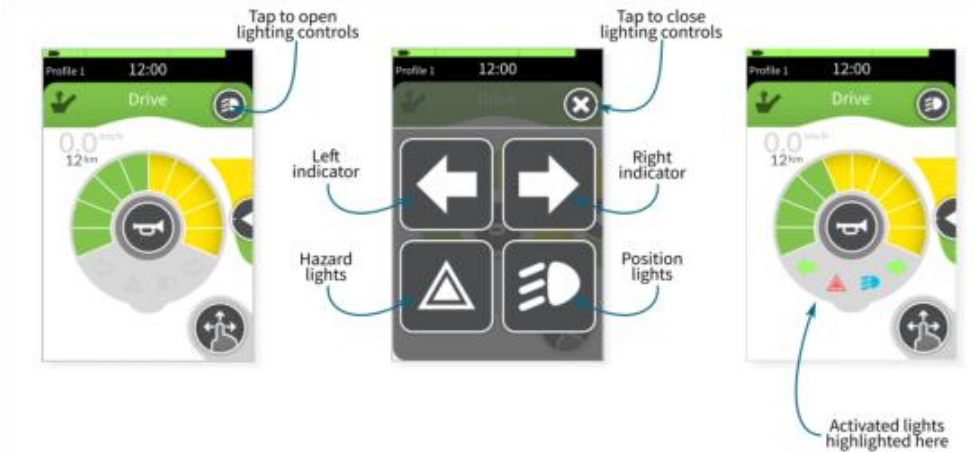

Figure 64 : Carte d'entraînement

4.8 – KLAXONER



Le bouton du klaxon s'affiche au centre du compteur de vitesse de la carte d'entraînement. Appuyez pour faire retentir le klaxon. Le klaxon retentit pendant la durée pendant laquelle le bouton du klaxon est activé. (Voir figure 65)

Figure 65 : Emplacement du bouton Klaxon

4.9 – ARRET D'URGENCE

Si l'utilisateur a besoin d'arrêter rapidement le fauteuil roulant ou d'arrêter rapidement un mouvement d'assise, le bouton d'alimentation peut être enfoncé pour effectuer un ARRÊT D'URGENCE. Si vous conduisez, le fauteuil roulant s'arrête rapidement ; la vitesse à laquelle il s'arrête est définie par le paramètre Décélération d'urgence.

4.10 – COMMANDE DE SECOURS : RETOUR D'URGENCE A LA POSITION ASSISE

Le fauteuil est équipé d'un dispositif de sécurité permettant de rasseoir l'assise indépendamment du fonctionnement ou non de l'électronique.

Ce dispositif de sécurité se trouve à portée de main de l'utilisateur, sur le côté de l'assise opposé au manipulateur. (Voir figure 66)

Il est constitué de deux interrupteurs à utiliser simultanément :

- Un interrupteur de sécurité à l'avant.
- Un interrupteur à trois positions de fonctionnement à l'arrière.

Pour assoir le fauteuil : appuyer simultanément sur l'interrupteur de sécurité ET la flèche indiquant le BAS.

Pour verticaliser le fauteuil : appuyer simultanément sur l'interrupteur de sécurité ET la flèche indiquant le HAUT.

Afin d'éviter tout usage inapproprié ou involontaire, le dispositif se coupe automatiquement dès que l'on relâche l'interrupteur de sécurité

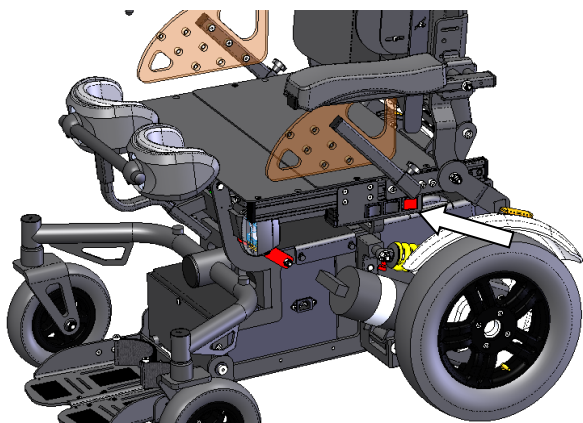

Figure 66 : Emplacement des commandes secours

Chapitre V – POSITIONS & VERTICALISATION

Attention

Toujours penser à mettre le dossier en position verticale avant de se verticaliser.
Pour stopper le mouvement, relâcher le joystick.
Il est possible de s'arrêter sur toute position intermédiaire.

Note

En cas de contracture lors de la verticalisation, procéder par paliers, avec des temps intermédiaires de relâchement.

5.1 – CARTE SIEGE

Une carte siège est sélectionnée par l'utilisateur pour utiliser une fonction de l'assise. (Voir figure 68)

Typiquement, une carte siège comprend :

- Le nom de la carte de siège
- Une ou plusieurs fonctions d'assise
- Le cadran circulaire
- Un ou plusieurs mouvements

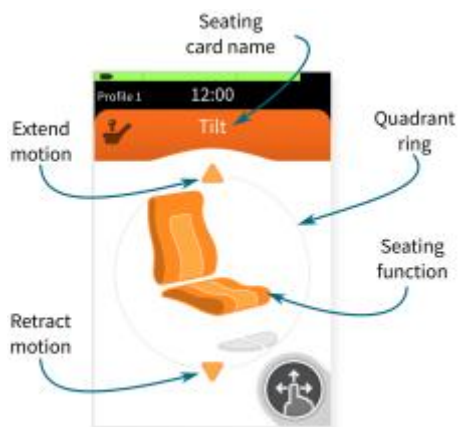

Figure 67 : Exemple carte siège

Le nom de la carte siège se trouve en haut de la carte et est défini à l'aide des outils de programmation et de diagnostic.

Une carte siège peut-être dédiée à une seule fonction de siège (Figure 67) ou peut offrir plusieurs fonctions d'assise (Figure 69). Les images de sièges identifient la ou les fonctions exécutées avec la carte de siège ; la gamme complète est affichée dans Table 10.

Pour chaque fonction d'assise, un certain nombre de mouvements sont disponibles que l'utilisateur peut sélectionner et contrôler. Les mouvements sont affichés sous forme de flèches sur ou à proximité du cadran circulaire (Figure 69) : une flèche pointant vers le haut signifie "étendre" ; une flèche pointant vers le bas signifie "rétracter". Une flèche avec une barre indique que le mouvement se verrouille. Un mouvement rayé indique que le mouvement est inhibé.

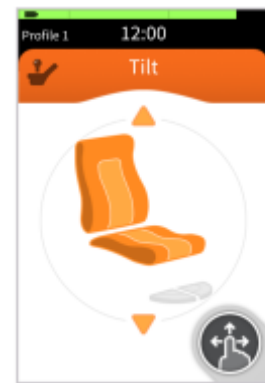

Figure 68 : Exemple carte siège deux cadrans



Figure 69 : Exemple carte siège quatre cadrans

Table 9 : Mouvements de sièges — extension et rétractation

Action	Affichage	action	Affichage
Verticaliser		Assoir	
Verticalisation		Assis	
Verticalisation inhibé		Assise inhibé	

Table 10 : Mouvements de sièges — extension et rétractation maintenu

Action	Affichage	Action	Affichage
Verticalisation verrouiller		Assise verrouiller	
Verrouillage verticalisation actif		Verrouillage assise actif	
Verrouillage verticalisation inhibé		Verrouillage assise inhibé	



Figure 70 : Cadran circulaire

Pour montrer à l'utilisateur quels mouvements sont disponibles et comment les utiliser, les mouvements sont affichés dans l'un des quatre cadrans (avant, arrière, gauche et droite) du cadran circulaire.

Un utilisateur actionne un mouvement en activant l'entrée configurée (joystick ou bouton de commande) dans le sens indiqué par la position du mouvement sur le cadran circulaire.

Par exemple, dans la Figure 70, la carte d'assise montre une fonction d'assise à deux cadrans avec deux mouvements :

1. Étendre (la flèche orange pointant vers le haut dans le cadran avant) et
2. Se rétracter (la flèche orange pointant vers le bas dans le cadran inversé).

Pour faire fonctionner le mouvement pour verticaliser, l'utilisateur doit activer l'entrée utilisateur configurée pour une opération vers l'avant, telle que la déviation du joystick vers l'avant. Pour assoir, l'utilisateur doit activer l'entrée utilisateur configurée pour l'opération inverse, telle que la déviation du joystick vers l'arrière.

De même, dans (Voir figure 72), la carte de siège montre quatre cadrans avec quatre mouvements :

1. Incliner prolonger (cadrant avant) ;
2. Les deux jambes se rétractent-verrouillées (cadrant inversé) ;
3. Rétraction de l'inclinaison (cadrant gauche) ;
4. Élever étendre verrouiller (cadrant droit) ;

Dans cet exemple, pour faire fonctionner le mouvement d'élévation et de verrouillage, l'utilisateur doit activer l'entrée utilisateur configurée pour une opération correcte, telle que la déviation du joystick vers la droite.

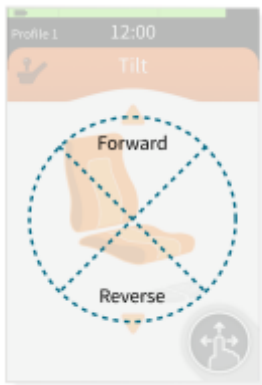

Figure 71 : Carte siège – 2 cadrans

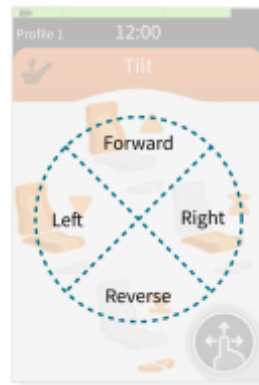

Figure 72 : Carte siège – 4 cadrans



Figure 73 : Affichage de mouvement actif et inactif

Lors de l'exécution d'un mouvement, le bouton de navigation est retiré de l'écran pendant la durée de l'opération. Dans le même temps, les flèches des mouvements changent en fonction de l'entrée utilisateur – voir 5.1 et Table 9 & 10.

5.2 – VERTICALISATION

Pour se mettre debout - verticalisé

Sélectionner la carte "verticalisation"



Icone verticalisation

Poussez le joystick dans le sens de la flèche indiquant la verticalisation (vers le haut)



Pour s'asseoir

Sélectionner la carte verticalisation



Icone verticalisation

Poussez le joystick dans le sens de la flèche indiquant la position assise (vers le bas)



Attention

Lorsque que l'assise aura dépasser 6° d'inclinaison, un témoin s'affichera sur l'écran tactile et le fauteuil ne pourra se déplacer qu'à 10% de sa vitesse maximale.



Une fois revenu en position assise le témoin s'éteindra automatiquement et le fauteuil retrouvera ses capacités nominales.

5.3 – INCLINAISON DOSSIER

Pour ajuster l'inclinaison du dossier

Sélectionner la carte "dossier"



Icone dossier

Poussez le joystick dans le sens de la flèche indiquant le haut, pour incliner le dossier en avant



Poussez le joystick dans le sens de la flèche indiquant le bas, pour incliner le dossier en arrière



Note

Si le joystick n'est pas maintenu dans la position de la flèche le mouvement s'arrête

Chapitre VI – CONNEXION

6.1 – CONNEXION

Les cartes de connexion permettent à l'utilisateur d'interagir sans fil avec des périphériques externes. Deux fonctions de connectivité sont disponibles : Mouvement souris et Commande de commutation.

Mouvement souris

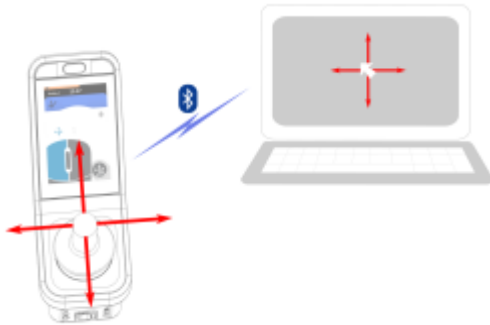

Figure 74 : Mouvement souris

Le déplacement de la souris permet à l'utilisateur de contrôler le curseur sur l'écran d'un PC ou d'un ordinateur portable à partir d'une entrée utilisateur sur le fauteuil roulant, comme le joystick sur le module à distance, les boutons de l'écran tactile ou les boutons connectés via les entrées de commande.

Commande de commutation



Figure 75 : Commande de commutation

Le contrôle de bouton est une fonction d'accessibilité qui permet à l'utilisateur de naviguer et de sélectionner des éléments sur son appareil iOS ou Android en utilisant n'importe quelle entrée principale, des entrées de commande ou l'écran tactile du REM400.

Une carte de connexion, qui a un en-tête bleu, comprend généralement :

- Nom carte de connectivité
- Statut connexion Bluetooth

Le nom est utilisé pour identifier de manière unique le but de la carte. Par exemple, un PC pour connecter et contrôler le curseur sur un ordinateur.

L'indicateur d'état de la connexion Bluetooth indique lorsque la connexion Bluetooth entre le système LiNX et l'appareil de l'utilisateur est :

- ✖ Déconnecté
- ✖ Connexion
- ✔ Connecté

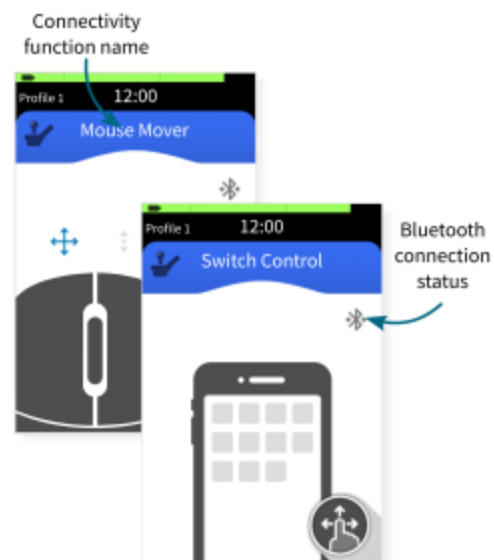

Figure 76 : Exemple carte connectivité

6.1.1 – Configurer une carte de connexion

La procédure de configuration suivante suppose qu'une carte de connectivité est disponible et sélectionnable dans un ou plusieurs profils. Il suppose également que l'appareil de l'utilisateur (PC, ordinateur portable, iOS ou Android), auquel le système LiNX se connecte, dispose d'une connexion Bluetooth active.

Avant de pouvoir utiliser une carte de connectivité, vous devez :

- Associer le système LiNX avec l'appareil de l'utilisateur, et
- Lier la carte de connectivité avec l'appareil de l'utilisateur.

Ces actions sont décrites plus en détail ci-dessous.



Note

En règle générale, vous n'avez besoin de coupler un appareil qu'une seule fois (sauf si vous l'oubliez volontairement - Voir « Oublier des appareils » à la page 49), tandis qu'un appareil peut être lié à plusieurs fonctions.

6.1.1.1 – Associer le manipulateur LiNX avec l'appareil de l'utilisateur

Pour associer le système LiNX avec l'appareil de l'utilisateur (PC, ordinateur portable, iOS ou Android), ouvrez le menu des paramètres de connectivité. Pour ouvrir ce menu, appuyez et maintenez-le :

Bouton Navigation

Jusqu'à ce que l'écran d'état et de paramètres s'affiche, puis appuyez sur :

Réglage | Connexion



Figure 77 : Ouverture du menu des paramètres de connectivité

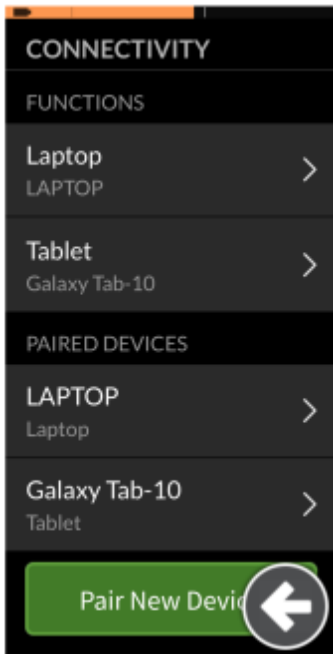

Figure 78 : menu connexion

Le menu des paramètres de connexion s'affiche. Ce menu est divisé en deux sections (voir figure 78) :

Fonctions (**Partie supérieure**)
Dispositifs associés (**partie inférieure**)

Au bas de ce menu, appuyez sur le bouton "Associer un nouveau dispositif". Le mot de passe de couplage s'affiche sur l'écran tactile avec le nom de votre appareil LiNX à coupler - par exemple : REM-J16130951 (voir figure 79).

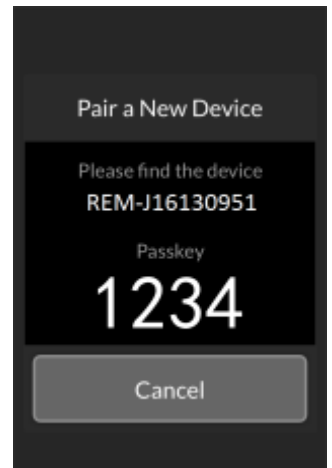

Figure 79 : Associer nouveau dispositif

En fonction de votre appareil, suivez l'une des trois instructions de couplage ci-dessous :

- Associer avec un PC ou un ordinateur portable
- Associer avec un dispositif iOS
- Associer avec un dispositif Android

Associer avec un PC ou un ordinateur portable

Dans la boîte de dialogue Pc ou ordinateur portable Windows, ouvrez la boîte de dialogue Périphériques et imprimantes. Il existe un certain nombre de façons de le faire :

- Démarrer -> Périphériques & imprimantes, ou
- Démarrer -> Panneau de configuration->Périphériques & imprimantes, ou
- Icon tray -> cliquer sur l'icône appareil bluetooth

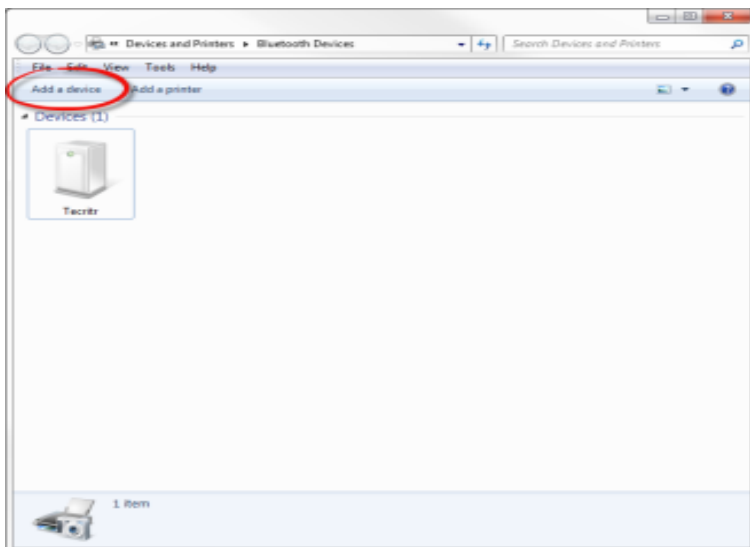

Figure 80 : Ajouter un appareil

Dans la boîte de dialogue Périphériques et imprimantes, cliquez sur le bouton Ajouter un périphérique.

Localisez le nom de l'appareil LiNX qui s'affiche sur l'écran tactile (p. ex. REM-J16130951). Cliquez sur Suivant.

Associer avec un appareil iOS
Sur votre appareil iOS, accéder au menu Bluetooth menu :

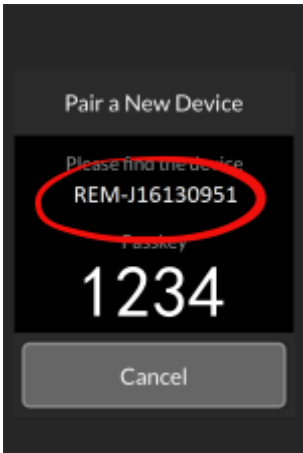

Figure 81 : Associer un nouvel appareil

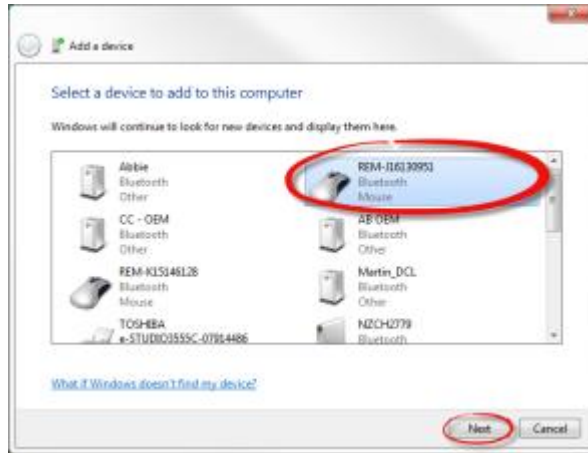

Figure 82 : Sélection d'un périphérique à ajouter

Attendez que l'appareil se connecte.
Cliquez sur Suivant

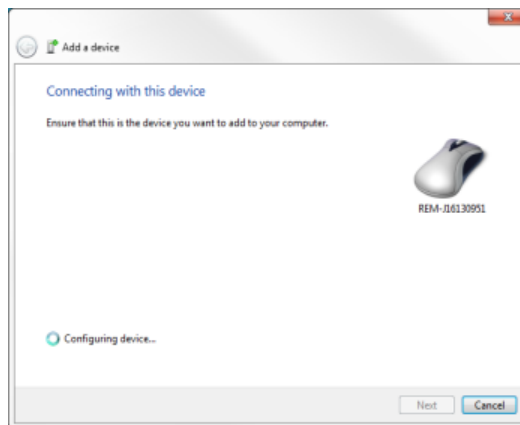

Figure 83 : Configuration du périphérique...

Cliquez sur le bouton Fermer pour terminer l'action Ajouter un périphérique.

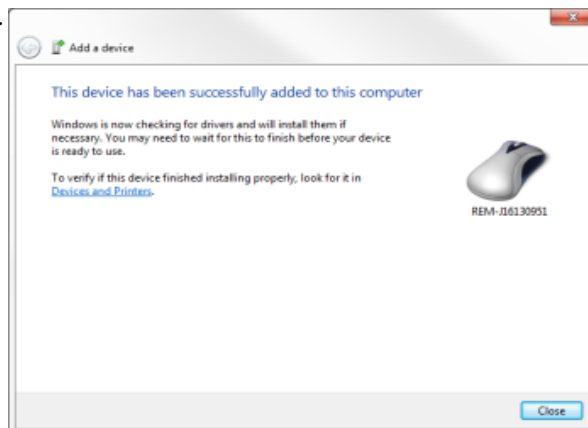
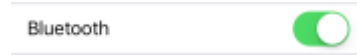

Figure 84 : Fermer Ajouter un périphérique

Si Bluetooth n'est pas activé, puis l'allumer maintenant.



À partir de la liste des périphériques Bluetooth affichés sur votre appareil iOS, localisez et appuyez sur le nom de l'appareil LiNX avec lequel vous souhaitez associer (p. ex. REM-J16130951).



L'état Bluetooth de l'appareil LiNX sélectionné change en « Connexion » tout en essayant de.

Associer avec un appareil Android

Sur votre appareil Android, ouvrez le menu Bluetooth :
Settings | Bluetooth

Si Bluetooth n'est pas activé, puis l'allumer maintenant.



À partir de la liste des appareils Bluetooth affichés sur votre appareil Android, localisez et appuyez sur le nom de l'appareil LiNX avec lequel vous souhaitez associer (p. ex. REM-G16138663) – l'état Bluetooth de l'appareil LiNX sélectionné change en « Connexion » tout en essayant de.



Si le périphérique se marie avec succès, un écran de confirmation s'affiche sur le module distant. Appuyez sur le bouton OK pour procéder. (Voir figure 85)

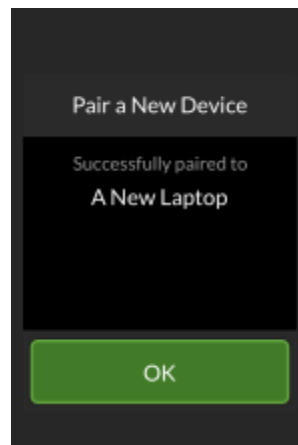

Figure 85 : Jumelé avec succès

Si aucun périphérique n'est jumelé dans la période de délai de jeu, un message s'affiche « Aucun appareil n'a été jumelé ». Appuyez sur le bouton OK pour procéder. (Voir figure 86)

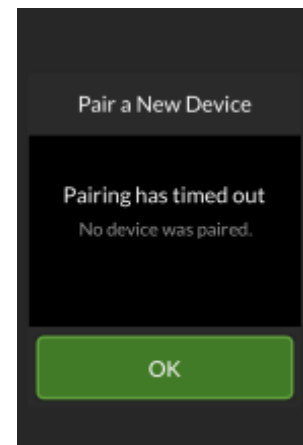

Figure 86 : Temps expiré



Note

Le système LiNX permet d'associer jusqu'à 10 appareils en même temps. Si vous avez atteint cette limite et que vous devez ajouter d'autres appareils, envisagez d'« oublier » les appareils qui ont déjà été jumelés – voir 6.6 *Oublier un appareil*.

6.1.1.2 – Lier la carte de connexion avec l'appareil utilisateur

Les cartes de connexion doivent être liées à un appareil jumelé. Pour lier une carte de connexion à un périphérique, ouvrez le menu "Paramètres de connexion", puis appuyez et maintenez-le :

Bouton de navigation

Et puis appuyez sur :

Paramètres | Paramètres de connexion

Le menu paramètres de connexion s'affiche. Ce menu est divisé en deux sections (voir figure 87) :

Fonctions

Appareils jumelés



Figure 87 : Menu connexion



Figure 88 : Fonctions liées & appareils

Les noms des cartes de connectivité sont affichés dans la section Fonctions (section supérieure du menu).

Pour chaque élément de menu, le nom de la carte de connectivité s'affiche en haut et l'appareil de l'utilisateur, le cas échéant, s'affiche en bas. Si la carte de connectivité n'a pas d'appareil lié à elle, alors « Non lié » est affiché. (Voir figure 88)

Pour les cartes de connectivité qui n'ont pas été liées, appuyez sur l'élément de menu approprié.

Appuyez sur le bouton "Non lié" et sélectionnez l'un des appareils jumelés de la liste, ou appuyez sur le bouton "Jumeler nouvel appareil" pour ajouter un nouvel appareil. (Voir figure 89)

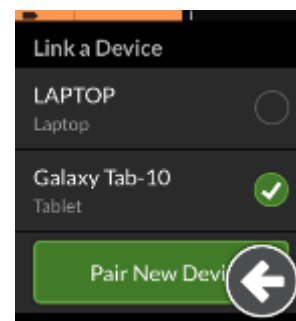

Figure 89 : Jumeler un appareil

6.2 – CONNEXION PERIPHERIQUE

Pour vous connecter à un périphérique, sélectionnez la fonction de connexion appropriée à partir d'un profil (voir figure 90). Si la fonction de connexion est associée à un périphérique et que l'appareil est lié à la fonction, il tente de se connecter à l'appareil via Bluetooth.

L'indicateur d'état de connexion Bluetooth apparaît lorsque la connexion Bluetooth entre le système LiNX et l'appareil de l'utilisateur est :

	Déconnecté
	Connexion
	Connecté

Si le Bluetooth ne parvient pas à se connecter, l'état revient à déconnecté. Pour tenter de se connecter à nouveau, resélectionnez la fonction de connectivité du profil (c'est-à-dire : désélectionnez-la, puis resélectionnez-la).



Figure 90 : Sélectionner une carte de connectivité de déménageur de souris à partir d'un profil

Si une carte de connectivité du profil n'a pas été configurée complètement ou est sujette à une erreur, elle est classée comme inutilisable. Une carte inutilisable est identifiée par une bordure orange de type chevron, avec une icône d'erreur indiquant le type d'erreur. (Voir figure 92)

Il y a un certain nombre de raisons pour lesquelles une carte de connectivité est inutilisable. Il s'agit de :

1. L'entrée principale de la fonction est manquante ;
2. il y a des erreurs matérielles du module Bluetooth ;
3. il n'y a pas d'appareil lié ;
4. Bluetooth a été désactivé.

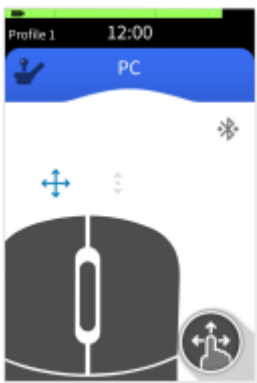

Figure 91 : Fonction effectuée



Figure 92 : Fonction impossible

6.3 – CONFIGURATION ET FONCTIONNEMENT MOUVEMENT DE SOURIS

6.3.1 – Configuration

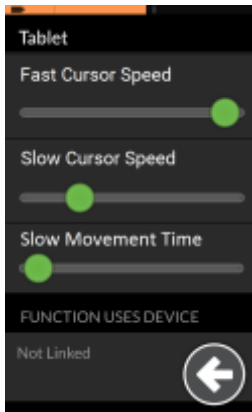

Figure 93 : Paramétrage sensibilité curseur

Les paramètres de vitesse du curseur sont configurés en fonction des besoins individuels (voir figure 93). Ces paramètres se trouvent dans le menu de la fonction de connexion. Pour afficher ces paramètres, appuyez et maintenez :

Bouton de navigation

Et puis appuyez sur :

Paramètres | Paramètres connexion | [Nom de la fonction]

Pour chaque fonction de mouvement de souris, les paramètres du curseur suivants sont :

- Curseur rapide
- Curseur lent
- Temps de réponse long

Vitesse rapide du curseur : définit la vitesse à laquelle le curseur de la souris monte en puissance après l'expiration du temps de mouvement lent. Toutefois, pendant l'heure du mouvement lent, la vitesse du curseur de la souris se déplace à la vitesse définie par vitesse du curseur lent (voir figure 94). La vitesse rapide du curseur est définie de sorte que l'utilisateur peut déplacer le curseur rapidement sur de grandes distances. La vitesse rapide du curseur doit être définie égale ou supérieure à la vitesse du curseur lent.

Vitesse lente du curseur : définit la vitesse à laquelle le curseur de la souris se déplace lorsqu'il est d'abord dévié. Il reste à cette vitesse pour la durée fixée par le temps de mouvement lent (voir figure 94). La vitesse du curseur lent est définie de sorte que l'utilisateur peut déplacer le curseur lentement sur de petites distances, ce qui est utile pour les petits ajustements, en particulier lorsque vous vous déplacez entre les éléments d'écran qui sont proches les uns des autres. La vitesse lente du curseur doit être définie égale ou inférieure à la vitesse rapide du curseur.

Temps de mouvement lent : définit la durée pendant laquelle la souris se déplace à la vitesse du curseur lent avant d'augmenter à la vitesse rapide du curseur. Le temps de rampe, entre la fin de la vitesse du curseur lent et le début de la vitesse rapide du curseur, est égal à l'heure définie par ce paramètre (voir figure 94).

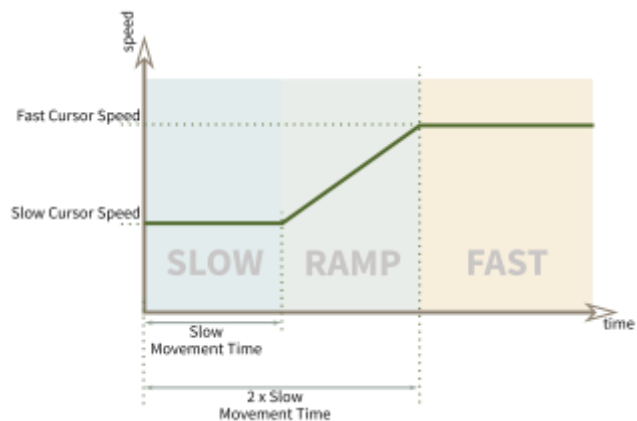

Figure 94 : Temps de rampe lent à rapide

6.3.2 – Fonctionnement

La description d'opération suivante suppose qu'une carte de connectivité avec une fonction de mouvement de souris a été configurée comme décrit dans les sections précédentes

6.3.2.1 – Indication de l'opération

Le mouvement de souris permet à l'utilisateur de contrôler un curseur de souris sur un PC ou un ordinateur portable connecté au Bluetooth. Cela inclut le déplacement du curseur ainsi que des actions typiques de clic gauche et droit, telles que la sélection d'éléments et l'affichage du menu contextuel (voir figure 95).

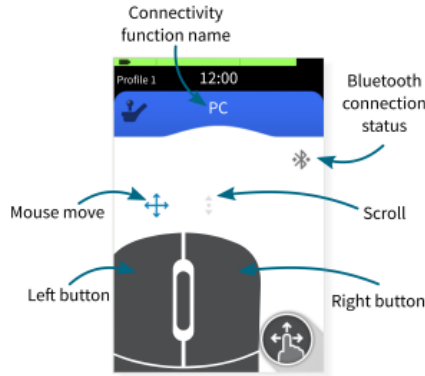

Figure 95 : Composants de déménagement de souris

Indicateur de déplacement de souris



L'indicateur de déplacement de la souris passe du gris au bleu lorsqu'il est actif, c'est-à-dire lorsque l'entrée utilisateur contrôle le curseur du périphérique connecté.

Indicateur de défilement



L'indicateur de défilement passe du gris au bleu lorsque la fonction de défilement est activée.

Boutons de souris gauche et droite



Appuyez sur les boutons gauche et droit de la souris de l'écran tactile pour effectuer des clics de souris à gauche et à droite.

6.3.2.2 – Déplacement du curseur

Le curseur se déplace sur le périphérique de l'utilisateur dans la direction qui est mappée à l'entrée. Comme indiqué dans la section 6.3.1, la vitesse du curseur est lente au départ, ce qui est idéal pour les mouvements proches ou fins, puis accélère après une courte période (définie par délai mouvement lent) pour permettre au curseur de se déplacer à une plus grande distance dans un délai plus court

6.3.2.3 – Clic gauche & droit

Pour effectuer un clic à gauche ou à droite :
Appuyez sur le bouton correspondant sur l'écran tactile, ou
Utilisez des boutons externes configurés via les entrées de contrôle pour les clics de droite et de gauche.

Lorsqu'un bouton est sélectionné, il change de couleur du gris au bleu (voir figure 96)

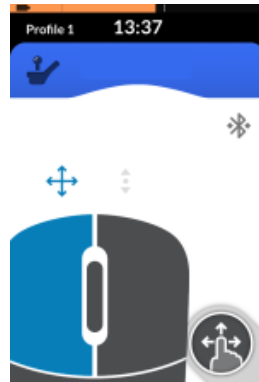

Figure 96 : exemple clic gauche

6.4 – CONFIGURATION ET FONCTIONNEMENT BOUTONS DE COMMANDE

6.4.1 – Configuration

Avant de pouvoir utiliser le contrôle de boutons, vous devez identifier les boutons que vous utiliserez, puis affecter une action à chaque bouton. Par exemple, si vous souhaitez que votre appareil retourne à son écran d'accueil lorsque vous appuyez sur l'écran tactile du REM400, vous devrez identifier l'écran tactile REM400 comme entrée de bouton, puis affecter l'action de ce bouton au menu Accueil

6.4.1.1 – Affecter des actions aux boutons – périphériques iOS

Identifier et affecter des actions aux boutons :
Ouvrir le menu de contrôle de commutateur de l'appareil iOS:

Paramètres | Accessibilité | Contrôle de sélection | Bouton

Appuyez sur Boutons (Switches)
Appuyez sur Ajouter un Bouton (Add New Switch)...
Appuyez sur Externe (External) – vous êtes invité à activer votre bouton externe.



Figure 97 : Sélection de boutons externes

Activez votre bouton externe – par exemple, appuyez sur l'écran tactile du REM400 ou déviez le joystick dans une seule direction (avant, arrière, gauche ou droite) puis nommez le bouton externe – par exemple : *Écran tactile* – afin que vous puissiez l'identifier ultérieurement.

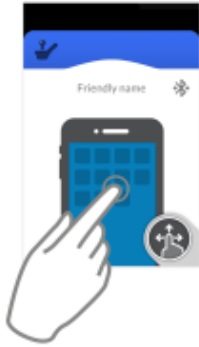

Figure 98 : Activer le bouton externe

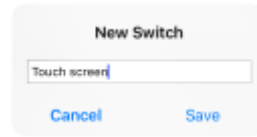

Figure 99 : Nommer le bouton externe

Affectez une action au bouton. Dans le menu Actions, choisissez une action de bouton, telle que bouton d'accueil ou Sélectionner un élément.

Si nécessaire, répétez les instructions ci-dessus pour ajouter plus de commutateurs.

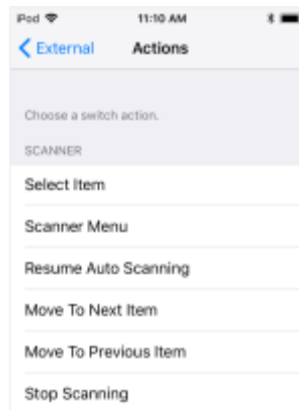

Figure 100 : Affectation d'actions aux boutons

6.4.1.2 – Activer le contrôle de bouton

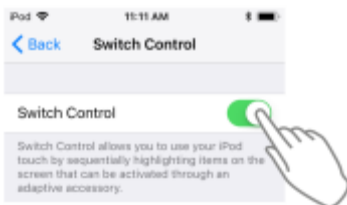

Figure 101 : Activer le contrôle de sélection

Après avoir affecté des boutons à des actions, activez le contrôle de sélection.

6.4.1.3 – Affecter des actions aux boutons – périphériques Android

Note
Les instructions suivantes sont illustratives uniquement car les étapes peuvent différer légèrement entre les différentes versions Android.

Identifier et affecter des actions aux boutons :
 Ouvrir le menu Switch Access de l'appareil Android :
 Settings | Accessibility | Switch Access

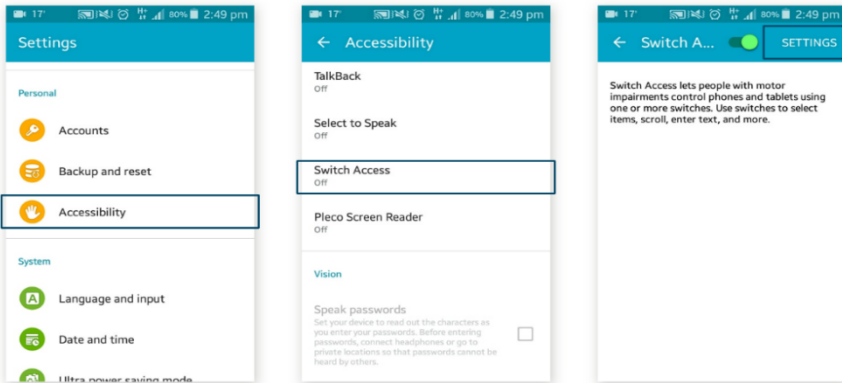

Figure 102 : Sélection Switch Access

Appuyez sur Paramètres (coin supérieur droit).

Note
Les instructions suivantes sont illustratives seulement. Les commutateurs peuvent être affectés à de nombreuses actions, dont l'étendue dépasse la portée de ce manuel.

Appuyez sur "Assign switches" pour la numérisation, ou "Affecter des boutons" aux actions
 Sélectionnez l'une des actions de la liste. Par exemple, appuyez sur "Sélectionner".
 Une notification s'affiche vous demandant de :

Appuyez sur une combinaison de bouton pour l'ajouter ou la supprimer de la liste.

À ce stade, activez le bouton externe (il peut s'agir d'un robinet sur l'écran tactile du module distant ou d'un mouvement de joystick dans l'une des quatre directions du cadran : vers l'avant, vers l'arrière, à gauche et à droite). Cela attribue le commutateur à l'action sélectionnée. Appuyez sur OK sur la notification. Répétez pour autant de boutons qui doivent être attribués.

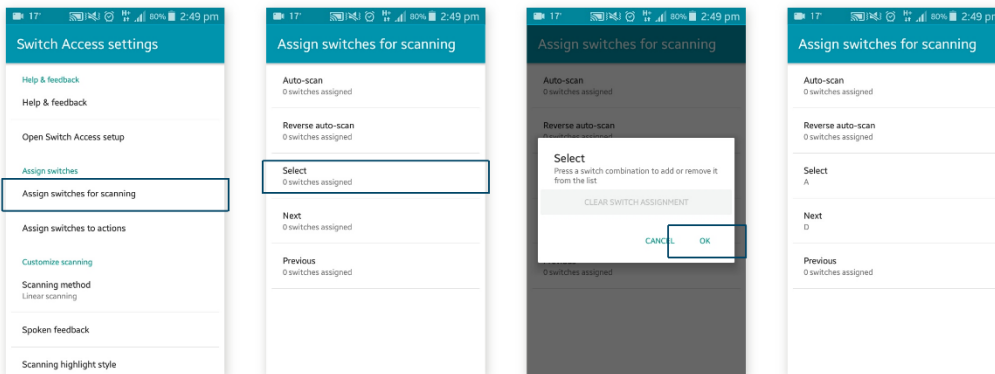

Figure 103 : Sélection de boutons externes

6.4.1.4 – Activer le contrôle de bouton

Après avoir affecté des commutateurs à des actions, activez Switch Access. Une notification affiche :

”Utilisez l’accès au bouton?” — appuyez sur OK

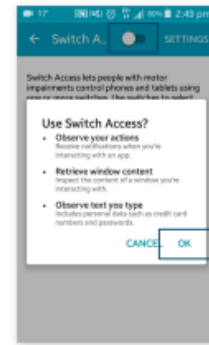

Figure 104 : Activer le contrôle de bouton

6.4.2 – Fonctionnement

La description d’opération suivante suppose qu’une carte de connectivité avec une fonction de contrôle de commutateur a été configurée comme décrit dans les sections précédentes

La fonction de contrôle de commutateur permet à l’utilisateur de naviguer et de sélectionner des éléments sur son appareil iOS ou Android.

L’indication de contrôle du commutateur varie selon que l’appareil d’un utilisateur est connecté via Bluetooth et si une entrée de contrôle de commutateur est active – voir ci-dessous.



Figure 105 : Switch control components

Indication de contrôle de bouton – non connecté.



Cela s’affiche lorsqu’une carte de contrôle de bouton est sélectionnée, mais aucun périphérique utilisateur n’est connecté.

Indication de contrôle de bouton – connecté.



Cela s’affiche lorsqu’une carte de contrôle de bouton est sélectionnée et qu’un périphérique utilisateur est connecté.

Indication de contrôle de bouton – active.



Cela s’affiche lorsqu’une carte de contrôle de bouton est sélectionnée, qu’un périphérique utilisateur est connecté et qu’un bouton est actif..

6.5 – DECONNECTER UN APPAREIL

Pour cesser d'utiliser une carte de connectivité, sélectionnez une carte de fonction différente à partir d'un profil. Lorsque la carte de connectivité est désélectionnée, la connexion Bluetooth se déconnecte

6.6 – OUBLIER UN APPAREIL

Pour oublier un appareil, appuyez et maintenez :

Bouton de navigation

Puis appuyez sur :

Settings | Paramètres de connexion

Sélectionnez le périphérique jumelé sous APPAREILS JUMELÉS.

Vérifiez les détails sur l'écran suivant, puis appuyez sur Oubliez cet appareil. Appuyez à nouveau sur Le bouton Oubliez ce périphérique ou sur le bouton Annuler pour annuler cette opération.

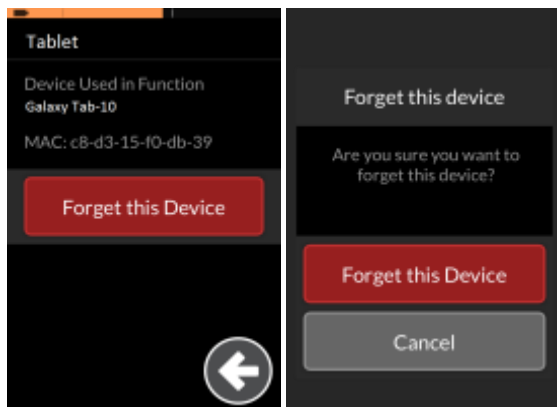

Figure 107 : Oublier un appareil

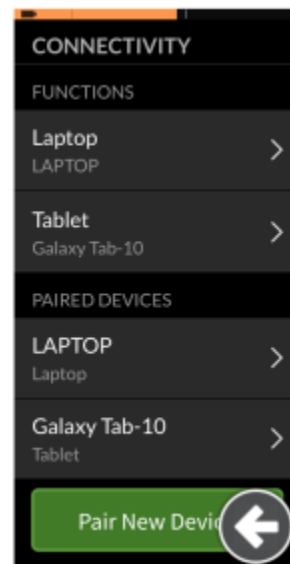

Figure 106 : Menu connexion



Note

Oublier un appareil le déliera de toutes les fonctions auxquels il est lié, ainsi que le dissocier du système.

7.1 – BATTERIES & CHARGE

7.1.1 – Caractéristique des batteries Lithium

Votre fauteuil est équipé en standard d'une batterie Lithium 24V 70Ah, étanches et sans entretien, Certifiée UN38.3 & IEC 62133 :2017.

Le nombre de cycles de charge est d'environ 1800.

Dimensions : longueur 300mm, largeur 171mm, hauteur 220mm, poids 18,6kg

Tension nominale : 25.9V

Tension minimale : 21V (tension à partir de laquelle le fauteuil ne fonctionnera plus)

Tension de charge : 29.2V ~29.4V

Courant de charge Max. : 35A

Température de charge : -10°C ~ +45°C,

Attention

Ne pas charger une batterie qui n'est pas à température de charge

Utiliser uniquement un chargeur pour batterie Lithium certifié

Capacité nominale (25°C) : 70Ah (varie en fonction de la température de la batterie)

Les batteries Lithium ont une décharge non linéaire. C'est-à-dire qu'elle conserve une tension constante pendant une grande partie de leur utilisation, puis la tension chute brusquement.

Il est recommandé de ne pas utiliser votre fauteuil quand la jauge de charge de la batterie (sur le manipulateur) est en rouge. Vous devez impérativement recharger la batterie avant toute nouvelle utilisation.

Attention

L'utilisation d'une batterie Lithium déchargée provoquera des dommages irréversibles à celle-ci

Conseil

Garder votre batterie chargée entre 20% & 80%, pour garantir une utilisation optimale le plus longtemps possible

7.1.2 – Caractéristique des batteries AGM gel

Votre fauteuil peut être équipé de deux batteries AGM-gel de TRACTION, étanches et sans entretien, conformes aux normes de transport aérien DOT et IATA, transport routier ADR et transport maritime code IMDG, certifié DIN 43534 & IEC8962 & BS6290-pt.4

Le nombre de cycle de charge est d'environ 600.

Dimensions : longueur 226mm, largeur 135mm, hauteur 214mm

Tension nominale : 12V

Tension de charge : 14.4V ~15.0V

Courant de charge Max. : 16.5A

Température de charge : -15°C ~ +40°C,

Capacité nominale (25°C) : 60Ah (varie en fonction de la température de la batterie)

Attention

Pour préserver des risques des acides (brûlures, inhalation, etc..) accidentels, dysfonctionnement, malveillance ; l'usage de batteries plomb - acide (type batterie de démarrage de voiture) est strictement interdit sur ce type de véhicule.

Note

Ces batteries sont spécialement conçues pour la traction des fauteuils électriques :

- « Traction » signifie qu'elles sont à même de restituer longtemps l'énergie emmagasinée, à la différence des batteries de démarrage qui fournissent une forte quantité d'énergie durant quelques minutes seulement.
- « Etanches » signifie propres, mais aussi qu'aucun acide ne risque de déborder durant la charge, ni de couler en cas de renversement ou de chute du fauteuil. Aucune émanation ne sera provoquée lors de la charge.
- « Sans entretien » signifie qu'il n'est pas nécessaire de surveiller le niveau d'électrolyte de la batterie : La seule précaution à prendre est de veiller à un bon déchargement puis chargement.

7.1.3 – Charge des batteries

Pour recharger la batterie de votre fauteuil roulant, branchez le chargeur batterie adapté (Lithium ou AGM) équipé d'une fiche XLR à 5 broches (voir figure 108) dans la prise sous l'écran du manipulateur REM400



Figure 108 : fiche XLR 5 broches

L'inhibition du module de commande pendant la charge est indiquée avec trois éléments visuels sur le REM400 (voir figure 109)

C'est :

Le symbole de verrouillage du module de commande dans la barre d'état

L'indication de fonction inopérable (chevron orange sur l'entête et le pied de page de la fonction)

La superposition chargeur connecté

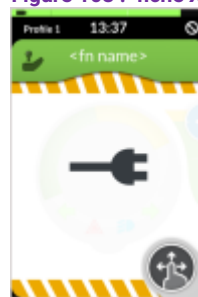

Figure 109 : Conduite inhiber pendant la charge

Charge de la batterie – rouge lorsque la charge est <20%



Figure 110 : Batterie chargée moins de 20%

Charge de la batterie – orange lorsque la charge est comprise entre 20 et 60 %



Figure 111 : Batterie chargée 20%-60%

Charge de la batterie – vert lorsque la charge est comprise entre 60 et 100 %



Figure 112 : Batterie chargée 60-100%

Note

Le système LiNX n'a pas besoin d'être sous tension lors de la charge de la batterie. Cependant, s'il n'est pas mis sous tension, la jauge de la batterie n'affichera pas l'état de charge.

7.1.4 – Recommandations usages batteries

La durée de vie des batteries dépend de plusieurs facteurs :

- Qualité de fabrication

N'utiliser que des batteries d'origine, conformes au cahier de charge du fabricant.

L'utilisation de batteries de qualité inférieure peut entraîner des dommages à l'électronique ou des dysfonctionnements.

- Qualité de la charge

Une charge complète dure plusieurs heures. Pour préserver la longévité des batteries il est indispensable de respecter les **temps de chargement complet**. Dans le cas contraire, les charges partielles entraîneront une dégradation significative de l'autonomie et de la longévité des batteries. En fonction des types de batteries et de leur nombre, une charge complète peut durer plus de 10 heures.

- Profondeur de décharge

La jauge de charge de batterie de votre manipulateur vous procure une **indication précieuse**.

Plus vous utilisez les batteries (le fauteuil) lorsque la jauge de charge de batterie est dans *la zone rouge*, plus vous approfondissez la décharge de la batterie. Par conséquent, plus le temps de charge nécessaire sera long. Mais également cela provoque une altération des composants de la batterie, pouvant même entraîner une défaillance et/ou endommager irrémédiablement la durée de vie de celle-ci.

Il est d'usage qu'une batterie régulièrement déchargée à plus de 90% est un nombre de cycle réduit à moins de la moitié de sa valeur théorique annoncé par le fabricant.

Exemple : une batterie avec 600 cycles de charge, en effectuera que 250 si elle est souvent déchargée à plus de 90%.

- Le nombre de cycles de charge

Les batteries ont une durée de vie limitée à leur nombre de cycles de "charge". Chaque fois que vous branchez le chargeur de votre fauteuil vous utilisez un cycle de charge, même si vous ne chargez pas complètement la batterie. ne chargez qu'à bon escient.

Conseil

Branchez votre chargeur qu'à bon escient.

Débranchez votre chargeur uniquement lorsque la charge des batteries est terminée.

Hivernage ou stockage prolongé du fauteuil sans utilisation.

Mettre le fauteuil « hors tension », en fonction du modèle de fauteuil :

- ôtant le fusible 60A sur le circuit batterie
- au moyen du coup circuit sur le panneau avant

En cas d'immobilisation prolongée du fauteuil, il est conseillé de recharger une fois par mois, afin de maintenir un état de charge optimal.

Conseil

Des batteries AGM gel neuves ont besoin d'une période de rodage de 5 à 10 cycles de charge/décharge avant d'atteindre leur pleine capacité.

7.1.5 – Autonomie du fauteuil

L'autonomie du fauteuil est estimée à environ 30km en conduite normale sur chaussée plane et dégagée.

L'autonomie est soumise à l'influence de nombreux facteurs tel que :

- Les batteries : l'usure des batteries, le nombre de cycle de charge/décharge effectué avec les batteries, la température des batteries
- L'environnement : températures ambiante, composition de la chaussée, les reliefs
- Le poids total du véhicule, qui est la somme du fauteuil, de l'utilisateur, des accessoires, et de tout autres éléments pouvant augmenter le poids du véhicules (pousser ou tracter un autre véhicule quel qu'il soit, transporter un second passager, etc...)
- L'usage : utilisation de l'éclairage, utilisation des fonctions du sièges, usure et pression des pneumatiques, accélération maximale ou progressive.

Conseil

Lors d'un usage en extérieur prévoir de partir avec des batteries chargées à plus de 90% pour garantir le retour.

7.2 – CHARGEUR EMBARQUE (IN-BOARD CHARGER)

Afin d'étendre son rayon d'action le P-eStand est astucieusement équipé d'un chargeur embarqué. Plus de risque d'oubli ou de chute du chargeur !

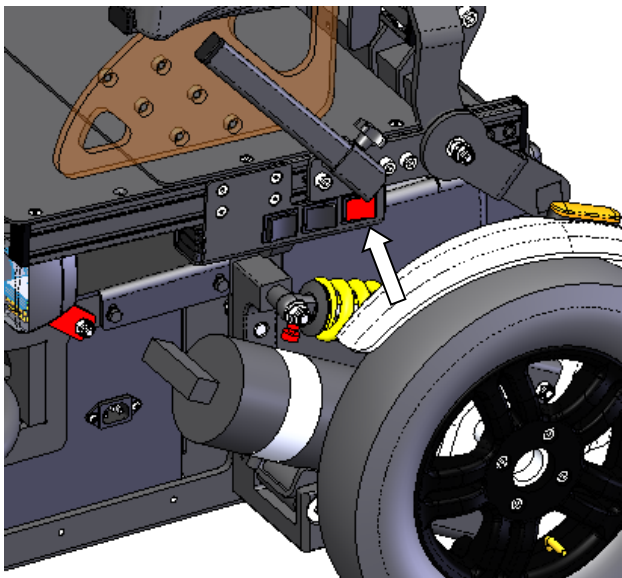

Figure 113 : commande chargeur embarqué

Il suffit d'utiliser la prise d'alimentation secteur située dans le châssis sous l'assise, en la raccorder à une prise secteur adaptée avec son cordon d'alimentation, pour mettre le fauteuil en charge.

Puis appuyez sur le bouton lumineux rouge située sur le côté de l'assise (voir figure 113)

Le chargeur gère toutes les tensions comprises entre 110V et 240 V. Il dispose d'une phase de recharge programmée et se déconnecte automatiquement en fin de cycle pour éviter d'endommager les batteries.

Voir aussi 7.1.3

Une fois la charge terminée, appuyez de nouveau sur le bouton rouge, puis débranchez et rangez le cordon d'alimentation secteur

7.3 – GONFLAGE DES ROUES

Les roues à bandage ne nécessitent aucun entretien.

Les roues gonflables nécessitent un contrôle régulier (mensuel) de leur pression.

Respecter la pression indiquée sur le flanc du pneu.

Le confort de roulage et le bon fonctionnement des freins dépendent directement du gonflage adéquat des pneumatiques.

Pour prévenir le risque de crevaison, vous pouvez opter pour des roues anti-crevaison (cela rendra la conduite du fauteuil moins souple). Vous avez également la possibilité d'installer des chambres à air avec un agent d'étanchéité. Enfin, contrôlez l'usure de vos pneumatiques et veillez au remplacement permet d'éviter des crevaisons.

En cas de crevaisons, vous pouvez faire réparer votre pneu par votre revendeur PowerStand ou un magasin de vélo. Vous pouvez également déposer la roue, en ôtant les 4 vis M8 (avec une clé 6 pans de 6 mm). Puis, ouvrir la jante pour récupérer la chambre à air, en ôtant les 5 vis M8 (avec une clé 6 pans de 6 mm). Réparer / ou remplacer la chambre à air. Remettre la chambre à air légèrement gonflée dans le pneu et refermer la jante en serrant bien les 5 vis M8. Remonter la roue sur le fauteuil.



Attention

Avant toutes interventions sur les roues du fauteuil, assurez-vous que celui-ci soit bien arrimer sur cale et en position assise.

7.4 – NETTOYAGE ET ENTRETIEN

7.4.1 – Nettoyage :

Pour un bon fonctionnement mécanique, un nettoyage régulier de votre fauteuil est fortement recommandé.

Notamment après une utilisation sous la pluie, séchez-le soigneusement.

- Pour les parties peintes : nettoyer à l'aide d'eau légèrement savonneuse.

- Pour la sellerie : utiliser un chiffon doux et humide.

Pour des raisons d'hygiène il est recommandé de nettoyer et de désinfecter toutes les parties du fauteuil en contact le corp humain : assise, dossier, accoudoirs, appui tête, jambier, joystick, etc...



Attention

Ne pas utiliser de produits rugueux, corrosifs et/ou de nettoyeur haute pression.

Le sable et l'eau de mer peuvent endommager les roulements à bille, certaines articulations, les moteurs et les boîtiers électroniques.

N'utiliser que des produits désinfectants contrôlés et reconnus (vaporisation + essuyage autorisés).

7.4.2 – Entretien :

Votre fauteuil électrique doit faire l'objet de contrôles techniques réguliers. Vous pouvez effectuer vous-même certaines de ces vérifications, mais il est recommandé de faire contrôler le fauteuil tous les ans par un revendeur agréé. Le remplacement de pièces doit être effectué avec des composants approuvés par PowerStand afin de garantir les performances du fauteuil. Avec les soins appropriés votre fauteuil devrait fonctionner parfaitement pendant toute sa durée de vie.



Attention

Toutes modifications non autorisées entraîneront l'annulation de votre garantie et risque de causer des dommages corporels.

Toutes interventions sur les composants du fauteuil par une personne non autorisée entraîneront l'annulation de la garantie.

Toutes modifications non autorisées par PowerStand constituent une remanufacturation du fauteuil roulant. La personne ou le groupe ayant effectué des modifications sera entièrement responsable du fauteuil roulant conformément au Therapeutic Goods Act (TGA)

7.4.3 – Contrôle quotidien :

Pour garantir un bon fonctionnement de votre fauteuil et un usage en toute sécurité, il est conseillé de :

- Contrôler l'état du soufflet du joystick
(Procéder au remplacement en cas de fissures et/ou craquelures).
- Contrôler l'état du manipulateur (écran et connexion).
- Contrôler le bon fonctionnement des freins
(Une fois le manipulateur en fonction déplacer légèrement le joystick dans chaque direction puis relâchez-le, assurez-vous d'entendre le bruit des freins qui s'enclenche).
- Contrôler le bon fonctionnement des feux (phares, clignotants et feux de position)
- Contrôler l'état et le gonflage des pneus

Chapitre VIII – CARACTERISTIQUES TECHNIQUES

Longueur hors tout repose-pied relevé :	84,50 cm (avec anti-bascule :89 cm)
Longueur hors tout repose-pied abaissé Lht :	97.5 cm avec anti-bascule : 102 cm)
Largeur hors tout (assise 40 & 46 cm) Lght :	65 cm
Largeur configuration assise 50 cm :	68 cm
Hauteur assise Ha :	50 cm à l'avant, puis pente de 3° vers l'arrière. Formant un angle 87° entre les jambes et l'assise
Hauteur repose pied Hr :	réglable de 36 à 44 cm
Hauteur dossier H :	réglable de 85 à 95 cm
Hauteur accoudoir Ac :	23cm ou 28 cm
Profondeur accoudoir Pac :	réglable de 32 à 35 cm
Hauteur essieu He :	29 cm
Rayon de giration R :	68 cm
Poids du fauteuil sans batterie :	82.8 kg
Poids du fauteuil avec batterie :	98.8 kg
Poids maxi utilisateur :	120 kg
Taille utilisateur :	de 1.50 à 1.90 m
Châssis :	Rigide en acier, peinture époxy.
Largeur assise Lga	au choix 40 – 46 – 50 cm.
Profondeur d'assise Pa	réglable de 40 à 50 cm modulo 2 cm
Dossier inclinable par rapport à l'assise	de -5° à 40°
Roues avant :	Ø200 x 50 mm avec bandage sans entretien.
Roues arrière :	Ø360 x 80 mm gonflable.
Dossier inclinable électriquement :	vérin électrique type LA 20-2500-100.
Verticalisation électriquement :	vérin électrique type LA 31-6000-150.
Motorisation propulsion électrique :	2 moteurs de 350 watts.
Vitesse	6 ou 10 km/h selon version.
Autonomie (selon version)	> 25 km avec 2 batteries GEL de 55 Ah. > 45 km avec 1 batterie lithium de 70 Ah.
Chargeur :	1 chargeur 8 Ah / 24 volts.

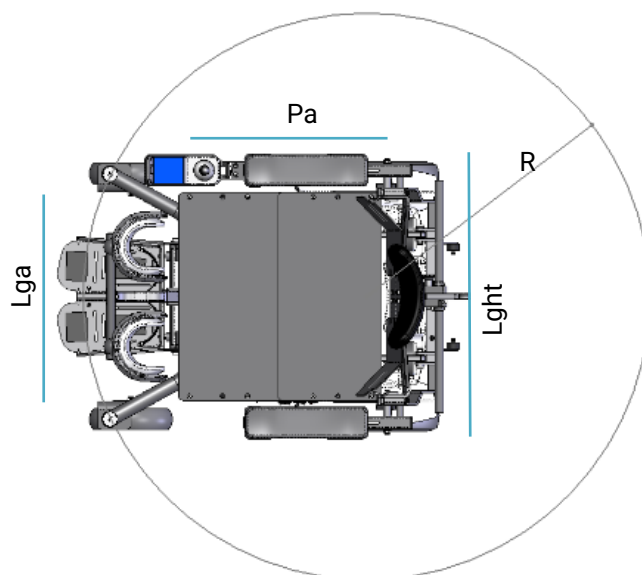
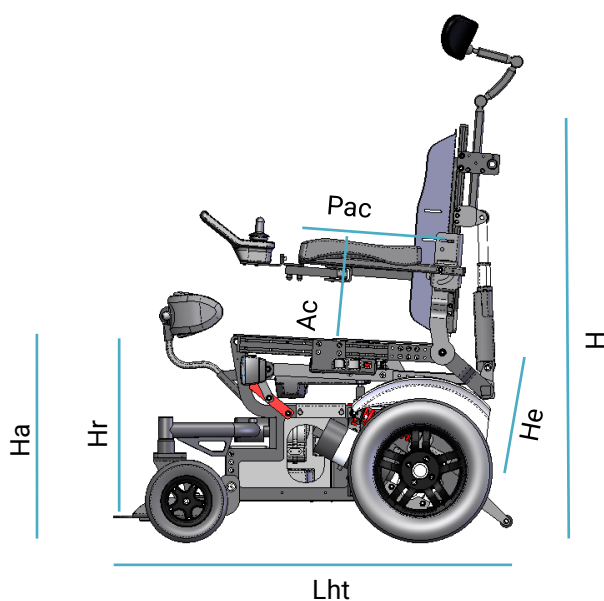

8.1 – STABILITE

Le P-eStand est un fauteuil roulant électrique de classe B répondant aux critères de stabilité suivants :

Statique

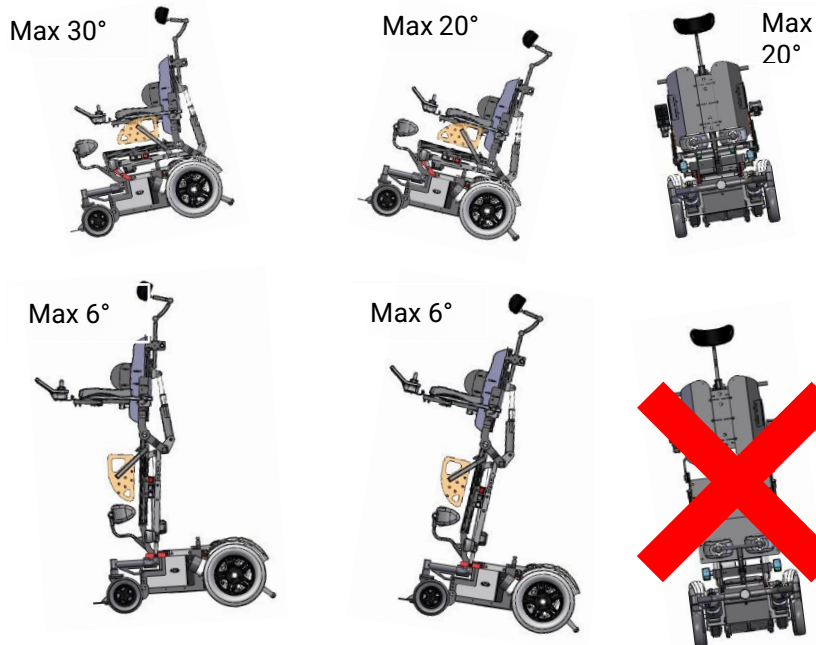

Dynamique

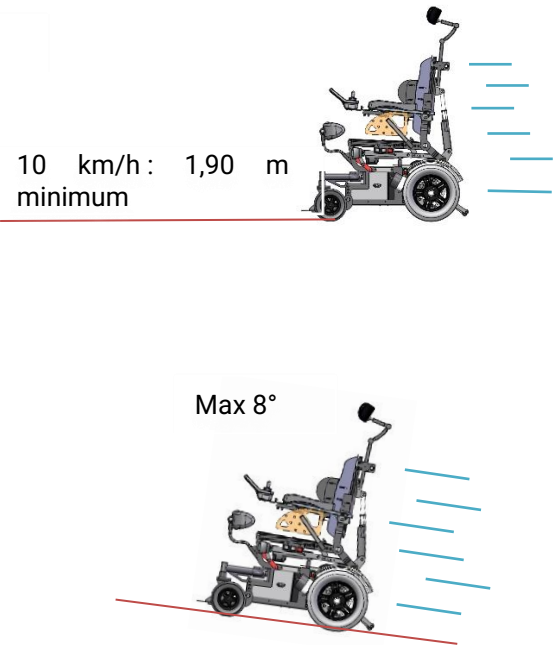

8.2 – DUREE DE VIE

Le P-eStand est un fauteuil roulant électrique conçu pour fonctionner 6 ans, avec un usage normal et en respectant les consignes d'entretien et de nettoyage. La durée de vie des batteries dépend du nombre de charge effectuée voir section 7.1

8.3 – IDENTIFICATION

Vous trouverez la désignation commerciale ainsi que le numéro de série de votre fauteuil sur à l'avant du châssis derrière le palonnier

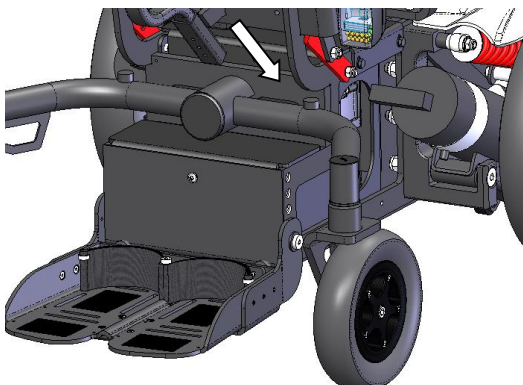

Figure 112 : étiquette d'indentification

8.3 – CABLAGE ET SCHEMA ELECTRIQUE

Après toute intervention dans le bac à batteries s'assurer de leur bon calage.
La totalité des branchements arrive au power module situé à côté du bac à batteries, sous l'assise.

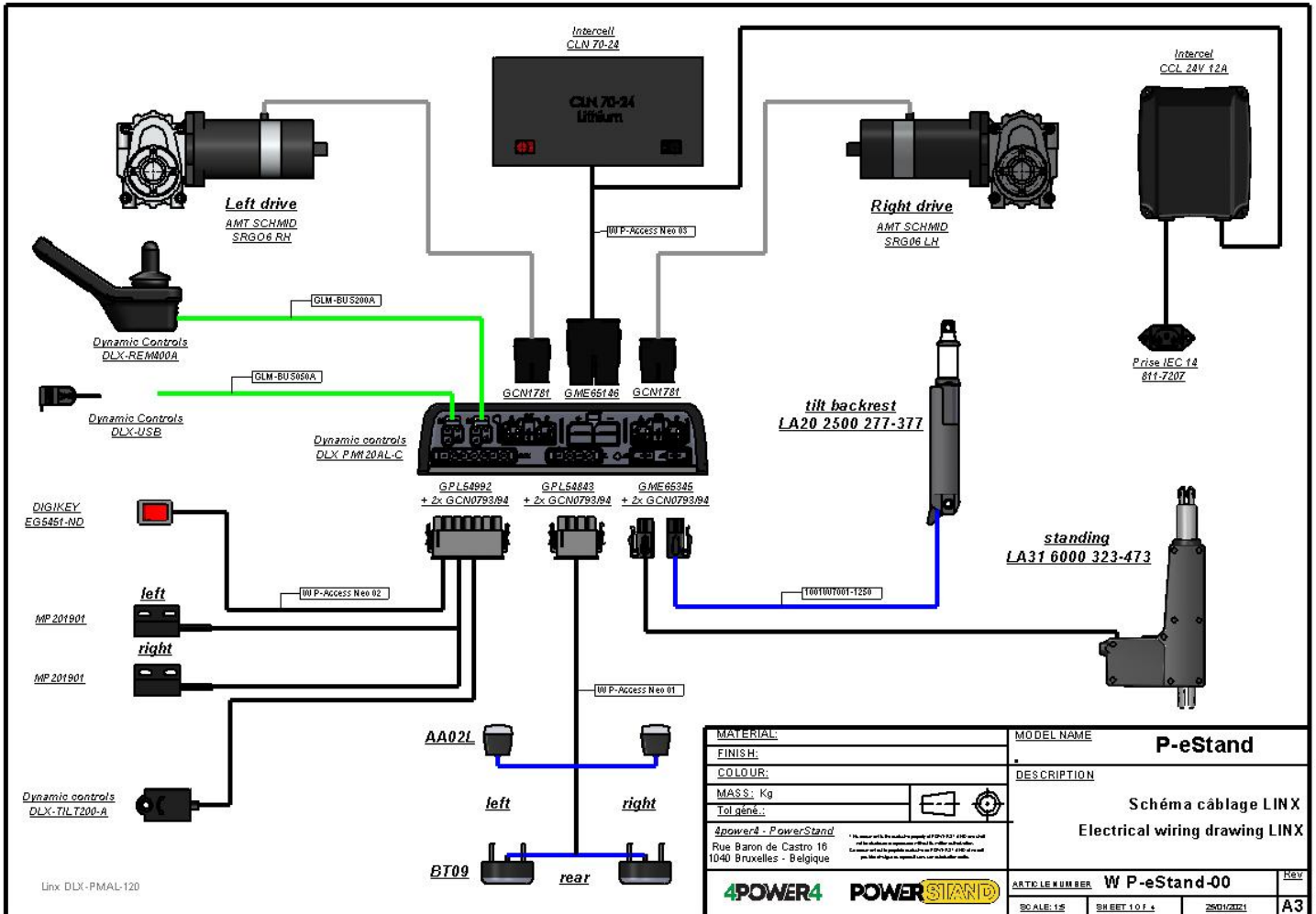

Figure 114 : plan électrique

8.4 – DEPANNAGE RAPIDE

Manipulateur en mode « hors tension », vérifier les points suivants avant tout diagnostic :

- les batteries sont-elles bien chargées ?
- les câbles et leurs connexions sont-ils correctement raccordés ?
- le(s) fusible(s) sont-ils opérationnels ?

Après ces vérifications, mettre le manipulateur sous tension et compter le nombre de clignotements :

Plus d'informations sur la version LinX consulter le site www.dynamiccontrols.com

Chapitre IX : NORMES ET HOMOLOGATIONS

9.1 – MARQUE DE CONFORMITE « CE »

La conformité de l'appareil à l'annexe I de la directive 93/42/CEE de l'union européenne est attestée par le label CE.



Le P-eStand a été testés selon les normes internationales et répondent à toutes les exigences d'un dispositif médical de classe B. Cela inclut l'article 16 : résistance à l'inflammation. Les informations concernant les caractéristiques de performance et les résultats des essais contrôlés du fauteuil motorisé peuvent être obtenues auprès du fabricant du fauteuil motorisé. Si vous souhaitez obtenir ces informations, veuillez contacter votre revendeur PowerStand.

9.2 – COMPATIBILITE ELECTROMAGNETIQUE

Ce fauteuil a été testé en fonction des normes européennes et internationales ISO 7176-21 et ANSI/RESNA WC vol 2. Cependant dans certains cas il peut exister un risque de mauvais fonctionnement du fauteuil roulant soumis à des champs électromagnétiques :

Attention

Les appareils électriques et électroniques (TV, radio, téléphone portable, machines industrielles, appareils médicaux électroniques...) peuvent entraîner des perturbations électromagnétiques pouvant affecter le bon fonctionnement du fauteuil roulant électrique.

Eviter de vous en approcher.

Attention

Tenir compte des risques d'interférences dus aux radiations électromagnétiques si des pièces ou accessoires électriques sont rajoutés sur le fauteuil roulant électrique

9.3 – RECYCLAGE

Respectez l'environnement et déposez vos batteries usagées dans un centre recyclant des équipements électriques et électroniques en conformité avec la directive (WEEE) 2002/96/CE ou déposez-la tout simplement chez votre revendeur.



Attention

*Une batterie contient des substances nuisibles pour l'environnement.
A la fin de sa durée de vie, ne la jeter pas à la poubelle !*

Chapitre X - GARANTIE

A- Garantie : A conserver par l'utilisateur.

Le fauteuil est garanti à dater de sa livraison :

- DEUX ans contre tout vice de fabrication mécanique sauf pièces d'usure (pneus, freins, batteries, etc.) ou un usage inadapté ou contrevenant aux indications du mode d'emploi.

§I: Etendue de la Garantie :

La garantie comporte la gratuité totale de la main d'œuvre et des fournitures de remplacement des pièces reconnues défectueuses après expertise effectuée par nos soins.

§II: Conditions d'exercice de la Garantie :

La garantie accordée ne s'applique que si les matériels ont été fournis par un revendeur agréé par PowerStand et sont utilisés dans des conditions normales de fonctionnement.

La garantie ne s'applique pas aux incidents ayant leur origine :

- dans l'usure ou la fatigue normale (exemple les pneumatiques, freins, sellerie, batterie);
- dans une exploitation inhabituelle ou non conforme (exemple pincement ou coupure du cordon de télécommande, chute du chargeur, etc...);
- dans une négligence d'entretien;
- dans une modification hors contrôle du fabricant.

De même, elle ne s'applique pas aux éléments métalliques qui auraient été modifiés par quiconque depuis leur livraison, soit par transformation des pièces initiales, soit par installation de pièces nouvelles et non d'origine.

Les échanges et remises en état de pièces faits au titre de la garantie ne peuvent avoir pour effet de prolonger celle-ci.

La responsabilité de PowerStand étant expressément limitée, comme il est indiqué ci-dessus.

Le fabricant ne pourra être tenue responsable pour toute perte, dommage ou réclamation de tiers trouvant leur origine dans un défaut quelconque couvert par la garantie.

En cas de retour usine, le transport à l'aller et au retour est à la charge du client.

B - Certificat de garantie : A découper, compléter et à retourner au fabricant.

Nom : Prénom :
Adresse :
Téléphone : N° sécurité sociale /...../...../...../...../...../...../...../...../...../.....
Age : Taille : Poids : Pathologie :
Fauteuil n° : Modèle
Kit électrique n° : Date achat :
Coordonnées complètes du revendeur :
.....
.....
.....
.....
.....
.....
.....
.....
.....
.....
.....



Rue De CARAUTE 106
BE-1410 WATERLOO
Belgique



Tel : 0811 700 440 ou +32 (0) 2735 1101
www.4power4-powerstand.com
info@powerstand.eu

